

- * For further information, please consult your local SHOEI dealer or distributor.
- * 需咨询时请与附近的经销商或代理店联系。
- * 자세한 정보에 대한 문의사항은 가까운 SHOEI 판매점에 문의해 주십시오.
- * สำหรับข้อมูลเพิ่มเติม โปรดสอบถามตัวแทนจำหน่ายหรือผู้จัดจำหน่าย SHOEI ใกล้บ้านคุณ
- * Untuk maklumat lanjut, sila rujuk wakil atau pengedar SHOEI tempatan anda.

各種お問い合わせに関しましては、
お問い合わせフォームより
お願いいたします。



お急ぎの場合は最寄りのSHOEI正規販売店へお問い合わせください。
正規販売店へのお問い合わせが難しい場合、下記電話番号へお問い合わせください。

■製品の修理・保証サービスに関する内容：

SSJ 事業推進部顧客サービス担当 TEL.03-4335-7098

〒101-0021 東京都千代田区外神田2-15-2 新神田ビルSHOEI Gallery TOKYO内

■製品の販売・仕様に関する内容：

本社 国内営業部 TEL.03-5688-5180 〒110-0016 東京都台東区台東1-31-7

株式会社SHOEI

本社・国内営業部

〒110-0016 東京都台東区台東1-31-7

TEL. 03-5688-5180 FAX. 03-3837-8245

SHOEI CO., LTD.

HEAD OFFICE

1-31-7 Taito, Taito-ku, Tokyo 110-0016, JAPAN

Tel: +81 3 5688 5170 Fax: +81 3 3837 8245

株式会社SHOEI

首维公司 总公司

〒110-0016 東京都台東区台東1-31-7

TEL: +81-3-5688-5170 FAX: +81-3-3837-8245

首维（上海）摩托车用品有限公司

(联系地址) 中华人民共和国上海市长宁区长宁路1189号

长宁来福士广场办公楼2座909室 邮编: 2000051

电话号码: (021)-6226-2253

SHOEI ASIA CO.,LTD.

Unit 2401 UBC II Building, 591 Sukhumvit Road 33, Wattana, Bangkok 10110, Thailand

Tel: +662 006 9732 Fax: +662 006 9734

www.shoei.com



TYPE-P センターパッド

TYPE-P Center Pad

TYPE-P 中心衬垫

TYPE-P 센터 패드

แผ่นชั้นกกลางประเภท P

Lapik Tengah JENIS P

日本語 /English P2 - 17

简体中文/한국어P18 - 35

ไทย/Bahasa MelayuP36 - 54

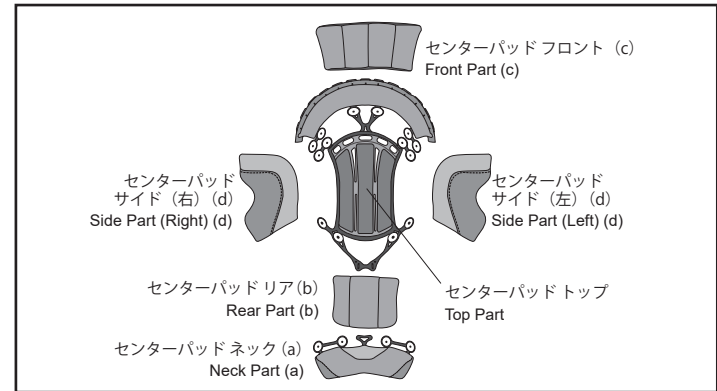

センターパッドは、センターパッドトップ、センターパッドネック (a)、センターパッドリア (b)、センターパッドフロント (c)、センターパッドサイド (d: 左右各1つ) の6つのパーツで構成されています。

各パーツは厚みを変えることにより、フィット感を調整できます。

- センターパッドのフィット感をきつくする場合は、オプションの、フィッティング調整用パッド、センターパッドネック オプションパッドが必要です。

The center pad consists of six parts including the top, neck (a), rear (b), front (c), and side (d, one each on left and right).

Changing the thickness of each part allows the fit to be adjusted.

- Two types of optional pads are available to make the fit of the center pad tighter: the neck pad and the pads for fitting adjustment.

警告

● 各パーツの厚みの変更は、フィット感の調整が目的であり、ヘルメット全体のサイズを調整するものではありません。ヘルメットのサイズはご購入時に正しいサイズをご確認の上、ご購入ください。

- センターパッドのフィッティング調整用パッド (オプション) は、お持ちのヘルメットのサイズに応じた正しいサイズをご確認の上、ご購入ください。

WARNING

● Changing the thickness of the parts is for adjusting the fit, but not for adjusting the size of the helmet. Before purchasing a helmet, check the correct size.

- Check the correct size of the optional pads for fitting adjustment for the center pad according to the helmet size before purchasing them.

日本語

センターパッドの取り外し

センターパッドはまず、後頭部の2か所のホック（図1）を取り外します。前頭部は、プレートを引き剥がすように取り（図2）、センターパッドを取り外します。

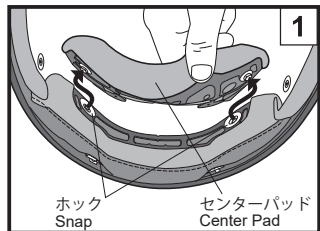

English

Removing the Center Pad

Remove the center pad by unsnapping 2 points at the rear of the helmet first (Drawing 1). Pull the front portion of the center pad from the holding plate as per Drawing 1.

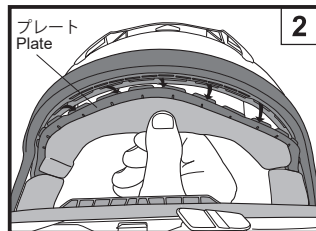

日本語

センターパッドの取り付け

前部プレートは、片側（図1・図2）から反対側にかけてブラケットの隙間（図3）にすべらせるように入れます。次に後頭部の2か所のホックをカチッと音がするまではめ込みます（図4）。

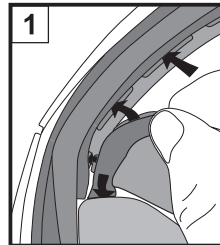

English

Installing the Center Pad

Slide and insert front plate into a gap of bracket (Drawing 3) from one side (Drawings 1, 2) to another. Snap the two snaps into place in the rear of the center pad as per Drawing 4.

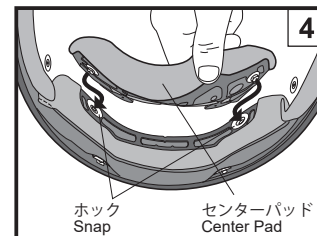
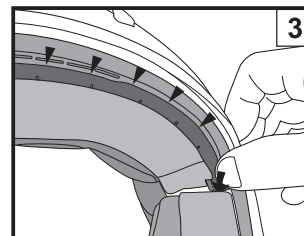
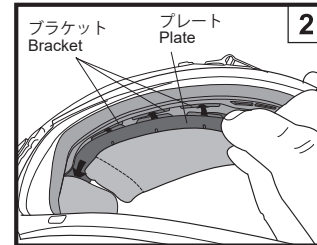

センターパッドの各パーツの取り外し

センターパッドの各パーツを取り外す際は、センターパッド トップから、センターパッド サイド (d)、センターパッド フロント (c)、センターパッド リア (b)、センターパッド ネック (a) の順に取り外します。



センターパッドの各パーツを取り外す際は、面ファスナー部分が傷つかないように、ていねいに行ってください。

1. センターパッドサイドの取り外し

センターパッド サイドを、センターパッド トップとセンターパッド ネックの面ファスナーから剥がします (図1)。

2. センターパッドフロントの取り外し

センターパッド フロントを、センターパッド トップの面ファスナーから剥がします (図2)。

3. センターパッドリアの取り外し

センターパッド リアを、センターパッド トップとセンターパッド ネックの面ファスナーから剥がします (図3)。

4. センターパッドネックの取り外し

センターパッド ネックのプレートを、センターパッド トップから取り外します。(図4)

- プラスチック部分を強く曲げないように、注意をして取り外してください。

Removing Each Part of the Center Pad

When removing the parts of the center pad, detach each part from the top part in the following order: side (d), front (c), rear (b), and neck (a).



When removing each part from the center pad, be sure to do so carefully to prevent damage to the Velcro fastener.

1. Removing the Side Parts

Remove the side parts from the fasteners of the top and neck parts of the center pad (Drawing 1).

2. Removing the Front Part

Remove the front part from the fastener of the top part of the center pad (Drawing 2).

3. Removing the Rear Part

Remove the rear part from the fasteners of the top and neck parts of the center pad (Drawing 3).

4. Removing the Neck Part

Remove the plate of the neck part from the top part of the center pad. (Drawing 4)

- During removal, do not force to bend the plastic area.

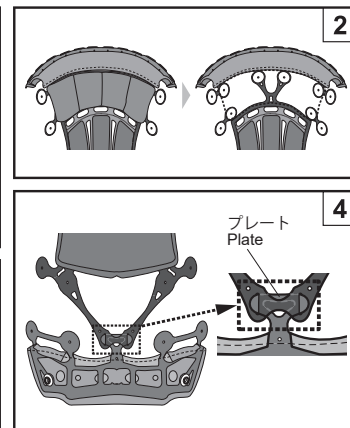
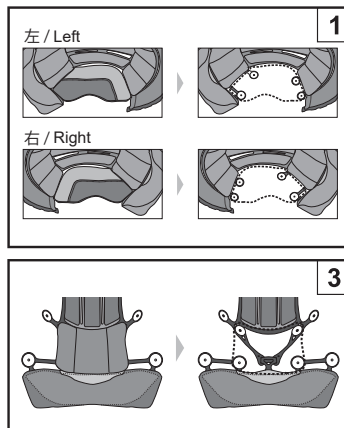

センターパッドの各パーツの取り付け

センターパッドの各パーツを取り付ける際は、センターパッド トップに、センターパッド ネック (a)、センターパッド リア (b)、センターパッド フロント (c)、センターパッド サイド (d) の順に取り付けます。センターパッド トップおよびセンターパッド ネック以外のパッドは、センターパッドをヘルメットに装着した状態で取り付け位置を調整できます。

Installing Each Part of the Center Pad

When installing the parts of the center pad, attach each part to the top part in the following order: neck (a), rear (b), front (c), and side (d). For those other than top and neck parts, these positions can be adjusted with the center pad still installed in the helmet.

1. センターパッドネックの取り付け

センターパッドネックのプレートを、センターパッドトップにはめ込みます。(図5)

- プラスチック部分を強く曲げないように、注意してはめ込んでください。

2. センターパッドリアの取り付け

センターパッドリアの上下の向きを確認し、図の点線の位置のセンターパッドトップとセンターパッドネックの面ファスナーに貼り付けます (図6)。

3. センターパッドフロントの取り付け

センターパッドフロントの上下の向きを確認し、図の点線の位置のセンターパッドトップの面ファスナーに貼り付けます (図7)。

4. センターパッドサイドの取り付け

センターパッドサイドを取り付ける場合、事前にセンターパッドネック、センターパッドリア、センターパッドフロントを取り付けておく必要があります。

センターパッドサイドの左右を確認し、図の点線のように面ファスナーに貼り付けます (図8)。

1. Attaching the Neck Part

Fit the plate of the neck part to the top part. (Drawing 5)

- In this step, do not force to bend the plastic area.

2. Attaching the Rear Part

Check the top and bottom of the rear part. Attach it to the fasteners of the top and neck parts in the dotted frame (Drawing 6).

3. Attaching the Front Part

Check the top and bottom of the front part. Attach it to the fastener of the top part in the dotted frame (Drawing 7).

4. Attaching the Side Parts

To attach the side parts, it is necessary to attach the neck, rear, and front parts beforehand.

Check the left and right of the side parts. Attach them to the fastener in the dotted frame (Drawing 8).

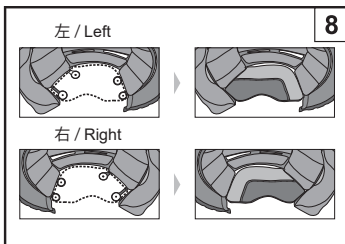
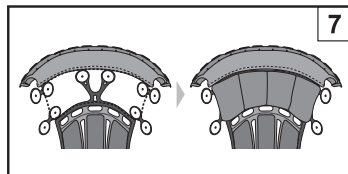
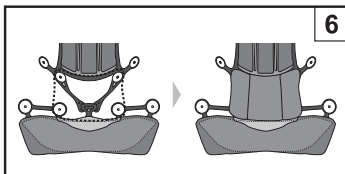
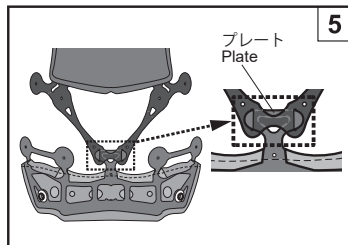
フィッティング調整用パッド
(オプション)

センターパッドの各パーツにオプションのフィッティング調整用パッドを取り付けることにより、お好みのフィット感に調整することができます。

Pads for Fitting
Adjustment (Optional)

By adding the optional pads for fitting adjustment to each part of the center pad, you can change the fit.

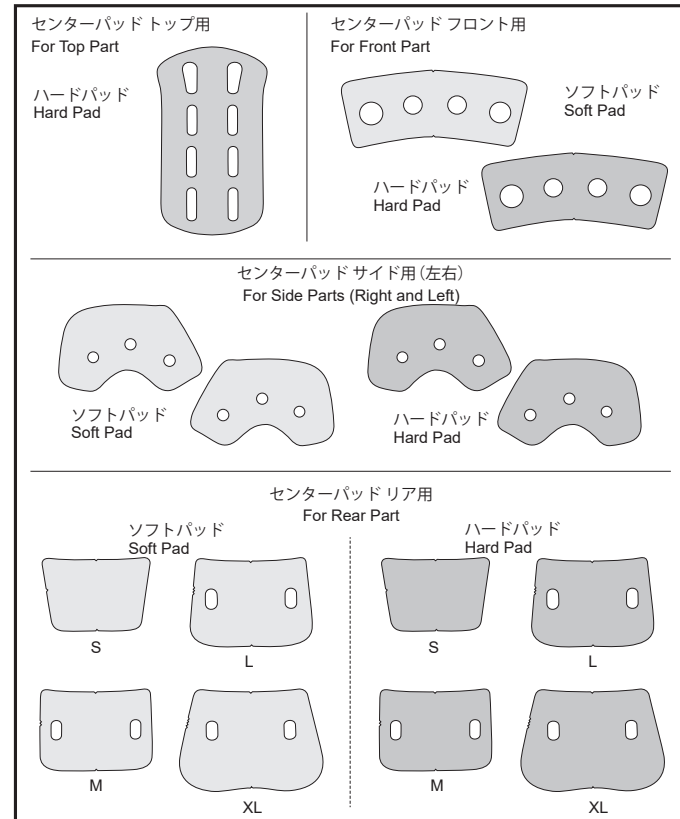

センターパッドトップのフィット感をきつくする場合

センターパッドトップは、オプションのハードパッドを差し込んで厚くすることにより、頭頂部のフィット感をきつく調整することができます。

センターパッドトップの窓穴から、ハードパッドを図のように差し込みます。

- 差し込み後はパッドの四隅が角まで入っているか確認してください。

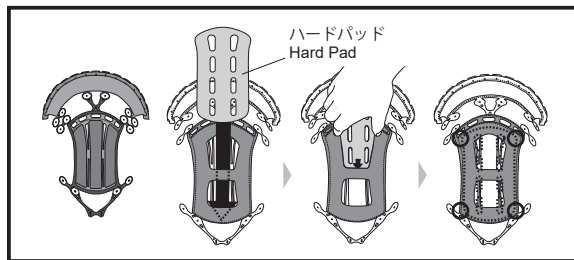

センターパッドトップパッドサイズ / Pad size of the top part

オプション / Optional	きつめ / Tight	XS	S	M	L	XL	XXL
標準 / Standard	↑	ハードパッド / Hard Pad					
		F9					

センターパッドリアのフィット感をややきつくする場合

センターパッドリアは、オプションのソフトパッドを貼り付けて厚くすることにより、後頭部のフィット感をややきつく調整できます。センターパッドリアを窓穴から、図の (a) のように裏返します。ソフトパッドの保護フィルムを剥がし、図のようにソフトパッドの上下の向きを確認してから、センターパッドリアに貼り付けます。貼り付け後はセンターパッドリアを表に戻し、元の状態に戻します。

- ソフトパッドはヘルメットサイズにより形状が違いますので、各サイズ用のソフトパッドを使用してください。

Tightening the Fit of the Top Part

When the optional hard pad is inserted into the top part to thicken it, the fit for the top of the head can be tightened.

Insert the hard pad through the opening in the top part as shown in the drawing.

- After inserting the pad, check that the pad is properly fit in the four corners.

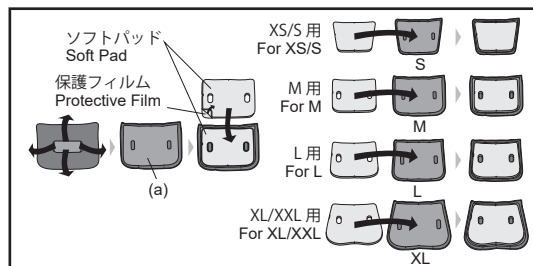

センターパッドリアのフィット感をきつくする場合

センターパッドリアは、オプションのハードパッドを差し込んで厚くすることにより、後頭部のフィット感をきつく調整することができます。

センターパッドリアの窓穴から、ハードパッドを図のように上下の向きを確認して差し込みます。

- 差し込み後はパッドの四隅が角まで入っているか確認してください。
- ハードパッドが差し込みにくい場合は、センターパッドリアを窓穴から裏返し、ハードパッドを重ねた状態で表に戻して、元の状態に戻します。
- ハードパッドはヘルメットサイズにより形状が違いますので、各サイズ用のハードパッドを使用してください。

Tightening the Fit of the Rear Part

When the optional hard pad is inserted into the rear part to thicken it, the fit for the rear of the head can be tightened.

After confirming the top and bottom of the hard pad, insert the hard pad through the opening in the rear part as shown in the drawing.

- After inserting the pad, check that the pad is properly fit in the four corners.
- When it is difficult to insert the hard pad, turn over the rear part through the opening, place the hard pad on top of the rear part, and then turn over the rear part again to return it to the original state.
- The hard pad design varies depending on the helmet size. Be sure to use the correct hard pad for the helmet size.

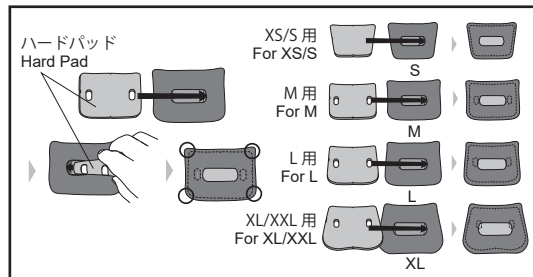

センターパッドリアのフィット感を緩くする場合

センターパッドリアのパッドを剥がして薄くすることにより、後頭部のフィット感を緩く調整できます。

各ヘルメット標準サイズのセンターパッドリアを窓穴から裏返し、中に貼り付けられているパッドを図のように1枚剥がします。剥がした後は、センターパッドリアを表に戻し、元の状態に戻します。

- 中に貼り付けられているパッドは、1枚しか剥がすことができません。土台部分を無理に剥がさないようにご注意ください。

- 剥がしたパッドは再度貼り付けることが可能ですが、粘着面にほこりなどが付着すると粘着力が落ちる場合がありますのでご注意ください。

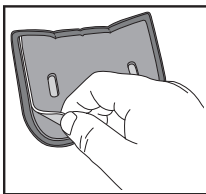

Loosening the Fit of the Rear Part

When a layer of the rear part is removed to make it thinner, the fit for the rear of the head can be loosened.

Turn over the rear part of the standard size through the opening. Remove the top layer of the pad inside. After removal, turn over the rear part again to return it to the original state.

- Note that only one layer of the pad inside can be removed. Do not attempt to remove the base part forcibly.

- The removed layer can be attached again, however, be aware that the adhesion may weaken due to dust, etc. on the adhesive surface.

センターパッドフロントのフィット感をややきつくする場合

センターパッドフロントにオプションのソフトパッドを貼り付けて厚くすることにより、前頭部のフィット感をややきつく調整できます。

センターパッドフロントを窓穴から、図の (b) のように裏返します。ソフトパッドの保護フィルムを剥がし、図のようにセンターパッドフロントに貼り付けます。貼り付け後はセンターパッドフロントを表に戻し、元の状態に戻します。

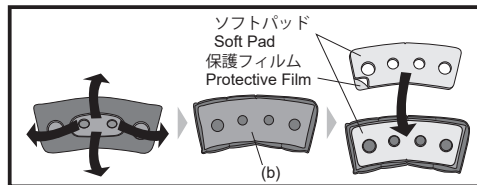

Slightly Tightening the Fit of the Front Part

When the optional soft pad is attached to the front part to thicken it, the fit for the front of the head can be slightly tightened.

Turn over the front part through the opening as shown with (b) in the drawing. Remove the protective film from the soft pad and then attach the soft pad to the front part. After attachment, turn over the front part again to return it to its original state.

センターパッドリアパッドサイズ / Pad size of the rear part

		XS	S	M
オプション / Optional	きつめ Tight ⇕	XS, S用ハードパッドまたはソフトパッドを追加 Add the XS or S size hard pad or soft pad.		M用ハードパッドまたはソフトパッドを追加 Add the M size hard pad or soft pad.
	ゆるめ Loose		S9	M9
標準 / Standard			S5*	M5*
オプション / Optional				

		L	XL	XXL
オプション / Optional	きつめ Tight ⇕	L用ハードパッドまたはソフトパッドを追加 Add the L size hard pad or soft pad.	XL用ハードパッドまたはソフトパッドを追加 Add the XL size hard pad or soft pad.	
	ゆるめ Loose		L9	XL9
標準 / Standard			L5*	XL5
オプション / Optional			L5*	—

* S5/M5/L5/XL5 (オプション) に変更、もしくは S9/M9/L9/XL9 からパッドを1枚剥がす。

* Change to S5/M5/L5/XL5 (optional) or remove one layer from the S9/M9/L9/XL9 pad.

センターパッドフロントのフィット感をきつくする場合

センターパッドフロントは、オプションのハードパッドを差し込んで厚くすることにより、前頭部のフィット感をきつく調整することができます。

センターパッドフロントの窓穴から、ハードパッドを図のように差し込みます。

- 差し込み後はパッドの四隅が角まで入っているか確認してください。

- ハードパッドが差し込みにくい場合は、センターパッドフロントを窓穴から裏返し、ハードパッドを重ねた状態で表に戻して、元の状態に戻します。

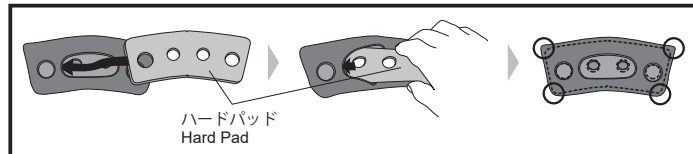

Tightening the Fit of the Front Part

When the optional hard pad is inserted into the front part to thicken it, the fit for the front of the head can be tightened.

Insert the hard pad through the opening in the front part as shown in the drawing.

- After inserting the pad, check that the pad is properly fit in the four corners.

- When it is difficult to insert the hard pad, turn over the front part through the opening, place the hard pad on top of the front part, and then turn over the front part again to return it to the original state.

センターパッド フロントのフィット感を緩くする場合

センターパッド フロントのパッドを剥がして薄くすることにより、前頭部のフィット感を緩く調整できます。

各ヘルメット標準サイズのセンターパッド フロントを窓穴から裏返し、中に貼り付けられているパッドを図のように1枚剥がします。剥がした後は、センターパッド フロントを表に返し、元の状態に戻します。

●中に貼り付けられているパッドは、1枚しか剥がすことができません。土台部分を無理に剥がさないようにご注意ください。

●剥がしたパッドは再度貼り付けることが可能ですが、粘着面にほこりなどが付着すると粘着力が落ちる場合がありますので、ご注意ください。

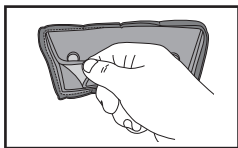

センターパッド フロントパッドサイズ / Pad size of the front part

		XS	S	M	L	XL	XXL	
オプション / Optional	きつめ / Tight fit	ハードパッドまたはソフトパッドを追加 Add a hard pad or soft pad.						
標準 / Standard	⇕	F9					F5	
オプション / Optional		ゆるめ / Loose fit					F5*	

* F5(オプション)に変更、もしくはF9からパッドを1枚剥がす。

* Change to F5 (optional) or remove one layer from the F9 pad.

Loosening the Fit of the Front Part

When a layer of the front part is removed to make it thinner, the fit for the front of the head can be loosened.

Turn over the front part of the standard size through the opening. Remove the top layer of the pad inside. After removal, turn over the front part again to return it to the original state.

● Note that only one layer of the pad inside can be removed. Do not attempt to remove the base part forcibly.

● The removed layer can be attached again, however, be aware that the adhesion may weaken due to dust, etc. on the adhesive surface.

センターパッド サイドのフィット感をややきつくする場合

センターパッド サイドにオプションのソフトパッドを貼り付けて厚くすることにより、側頭部のフィット感をややきつく調整できます。センターパッド サイドを窓穴から、図の (c) のように裏返します。ソフトパッドの保護フィルムを剥がし、図のようにソフトパッドの穴がセンターパッド サイドの穴の位置と合うようにパッドの向きを確認し、センターパッド サイドに貼り付けます。貼り付け後はセンターパッド サイドを表に戻し、元の状態に戻します。同じ要領で、左右両方のセンターパッド サイドにソフトパッドを貼り付けてください。

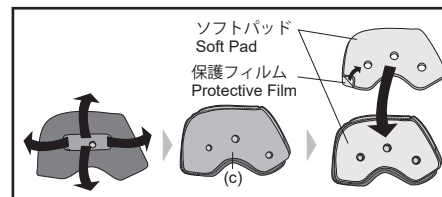

Slightly Tightening the Fit of the Side Parts

When the optional soft pads are attached to the side parts to thicken them, the fit for the sides of the head can be slightly tightened.

Turn over either side part through the opening as shown with (c) in the drawing. Remove the protective film from the soft pad. Check the pad direction so that the holes in the soft pad are aligned with the holes in the side part as shown in the drawing, and then attach the soft pad to the side part. After attachment, turn over the side part again to return it to its original state. Attach the soft pad to the other side part in the same manner.

センターパッド サイドのフィット感をきつくする場合

センターパッド サイドは、オプションのハードパッドを差し込んで厚くすることにより、側頭部のフィット感をきつく調整することができます。

センターパッド サイドの窓穴から、ハードパッドを図のように差し込みます。差し込む際は、図のようにハードパッドの穴がセンターパッド サイドの穴の位置と合うようにパッドの向きを確認してから差し込んでください。同じ要領で、左右両方のセンターパッド サイドにハードパッドを差し込んでください。

●差し込み後はパッドの四隅が角まで入っているか確認してください。

●ハードパッドが差し込みにくい場合は、センターパッド サイドを窓穴から裏返し、ハードパッドを重ねた状態で表に戻して、元の状態に戻します。

Tightening the Fit of the Side Parts

When the optional hard pads are inserted into the side parts to thicken them, the fit for the sides of the head can be tightened.

Insert the hard pad through the opening in either side part as shown in the drawing. Before inserting the hard pad, be sure to confirm the pad direction so that the holes in the hard pad are aligned with the holes in the side part.

Insert the hard pad into the other side part in the same manner.

● After inserting the pad, check that the pad is properly fit in the four corners.

● When it is difficult to insert the hard pad, turn over the side part through the opening, place the hard pad on top of the side part, and then turn over the side part again to return it to the original state.

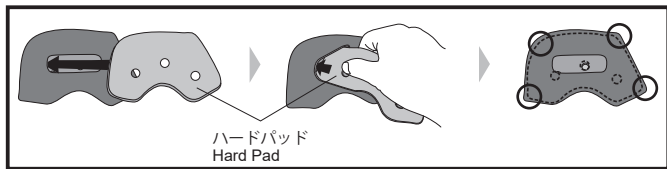

ハードパッド
Hard Pad

日本語

センターパッド サイドのフィット感を緩くする場合

センターパッド サイドのパッドを剥がして薄くすることにより、側頭部のフィット感を緩く調整できます。

各ヘルメット標準サイズのセンターパッド サイドを窓穴から裏返し、中に貼り付けられているパッドを図のように1枚剥がします。剥がした後は、センターパッド サイドを表に戻し、元の状態に戻します。

- 中に貼り付けられているパッドは、1枚しか剥がすことができません。土台部分を無理に剥がさないようにご注意ください。
- 剥がしたパッドは再度貼り付けることが可能ですが、粘着面にほこりなどが付着すると粘着力が落ちる場合がありますので、ご注意ください。

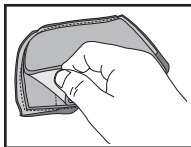

センターパッド サイドパッドサイズ / Pad size of the side part

		XS	S	M	L	XL	XXL	
オプション / Optional	きつめ / Tight fit	ハードパッドまたはソフトパッドを追加 Add a hard pad or soft pad.						
標準 / Standard	↑↓	F9					F5	
オプション / Optional		ゆるめ / Loose fit					F5*	

* F5 (オプション) に変更、もしくは F9 からパッドを1枚剥がす。

* Change to F5 (optional) or remove one layer from the F9 pad.

日本語

センターパッド ネック オプションパッド

センターパッド ネックは、オプションパッドに交換することでフィット感をきつく調整することが可能です。下記表を参照の上、正しいサイズのものをお求めください。オプションパッドの取り外し方・取り付け方は、通常のセンターパッド ネックの手順と同じです。

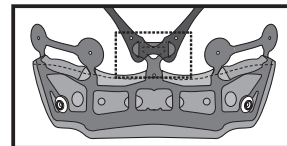

センターパッド ネックパッドサイズ / Pad size of the neck part

		XS	S	M	L	XL	XXL
オプション / Optional	きつめ / Tight fit	S13		M13	L13	XL13	
標準 / Standard	↑	S9		M9	L9	XL9	

English

Optional Pad for Neck Part

Replacing the neck part with the optional pad can make the fit tighter. Refer to the following table to order correct sizes.

The procedures to remove and install the optional pads are the same as those of the standard neck part.

内装の取り扱いに関するご注意

- ホックのはめ込み、取り外しはなるべくホックの近くを持ち、ていねいに行ってください。ホックはカチッと音がするまできちんと取り付けてください。
- 内装を洗う場合は手洗いか、洗濯機をご使用の場合はネットに入れるなどして、ていねいに洗ってください。洗濯の際は、水またはぬるま湯と中性洗剤を使用し、乾いた布で水をふき取ってから陰干ししてください。内装パーツのプラスチック部分を破損する恐れがありますので、強くしぼったり、プラスチック部分を折り曲げたりしないでください。脱水機を使用する場合は、十分ご注意ください。衝撃吸収ライナー（発泡スチロール部分）は、柔らかい布を水または水で薄めた中性洗剤で湿らせてふいてください。パーツを破損する恐れがありますので、**40℃を超える湯・塩水・酸性またはアルカリ性の洗剤・ベンジン・シンナー・ガソリン・その他の有機溶剤・ガラスクリーナー**など、**有機溶剤を含むクリーナー類は使用しないでください。**
- センターパッドは6つのパーツで構成されています。センターパッドを洗濯する際は、すべてのパーツを取り付けた状態で洗濯してください。各パーツを取り外した状態で洗濯した場合、面ファスナーが傷つく恐れがあります。

Important Notice about Handling Interior Parts

- When fastening or unfastening the snaps, you should hold near the snaps and treat carefully. Fasten the snaps firmly until they click in place.
- You can clean the inner parts by hand washing them or by washing them in a washing machine after placing them in a laundry net. Please treat them carefully when washing. Use room temperature water or lukewarm water, and a neutral detergent. Gently squeeze the parts with a dry towel and dry them in the shade. To prevent damage to the plastic areas of the interior parts, do not wring them strongly and do not fold or bend the plastic areas. Take special care if you are using a washing machine. Do not dry the interior parts with a clothes dryer, blow dryer, or any other type of mechanical dryer, as heat can damage the material. The impact absorbing liner (polystyrene foam section) should be wet with a soft cloth dipped in a solution of mild neutral soap and water and then wiped. Allow time for the impact absorbing liner to dry in the shade. Do not dry the impact absorbing liner in the sunlight or use any type of mechanical dryer, as the impact absorbing liner is extremely sensitive to heat. If the impact absorbing liner is exposed to high heat of any kind, contact your dealer or SHOEI directly for a safety evaluation. To prevent damage, **do not use any of the following cleaning materials: hot water over 40°C; salt water; any acidic or alkali detergent; benzene, thinner, gasoline, or other organic solvents; glass cleaner; or any cleaner containing organic solvents.**
- The center pad consists of six parts. When cleaning the center pad, wash it with all the parts assembled. If the center pad is cleaned with any part removed, the fastener may be damaged.

中心衬垫

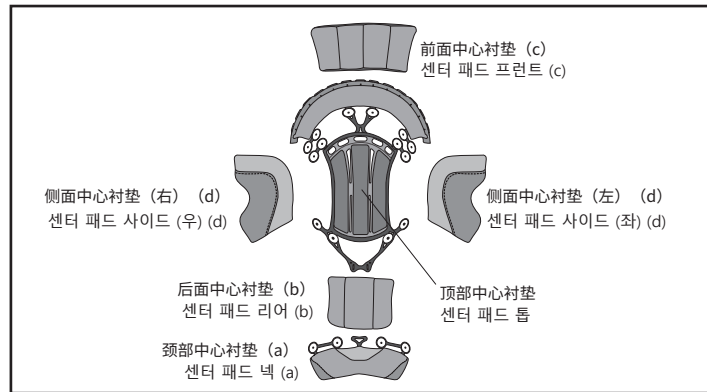

中心衬垫由顶部中心衬垫、颈部中心衬垫 (a)、后面中心衬垫 (b)、前面中心衬垫 (c)、侧面中心衬垫 (d: 左右侧各1个) 6个部件构成。可通过改变各部件的厚度调整服帖感。

- 想要将中心衬垫的服帖感调整时，需准备的选购件包括调整服帖感的衬垫和颈部中心衬垫选购件。

センターパッドはセンターパッド トップ、センターパッド ネック (a)、センターパッド リア (b)、センターパッド フロント (c)、センターパッド サイド (d: 좌우 각 1개)의 6개 부품으로 구성돼 있습니다. 각 부품은 두께를 바꿔 착용감을 조정할 수 있습니다.

- 센터 패드의 착용감을 더 밀착되도록 할 경우에는 옵션인 피팅 조정용 패드, 센터 패드 넥 옵션 패드가 필요합니다.



警告

- 变更各部件厚度的目的是调整服帖感，而非调整头盔整体的尺寸。购买时请确认正确的头盔尺寸后购买。
- 购买中心衬垫的服帖感调整用衬垫（选购件）时，请确认适合您头盔尺寸的正确尺寸后购买。



경고

- 각 부품의 두께를 변경하는 목적은 착용감 조정일 뿐 헬멧 전체 사이즈는 조정할 수 없습니다. 헬멧 사이즈는 구매 시 올바른 사이즈를 확인해서 구매해 주십시오.
- 센터 패드의 피팅 조정용 패드(옵션)는 가지고 계신 헬멧 사이즈에 맞는 올바른 사이즈를 확인해서 구매해 주십시오.

拆卸中心衬垫

中心衬垫部分首先取下后头部的2处端扣(图1)。前头部中,在揭下板片(图2)后取下中心衬垫。

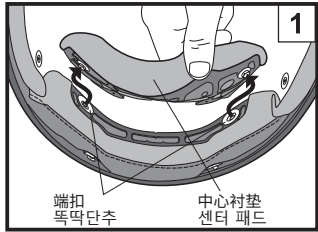

센터 패드 분리

센터 패드는 후두부의 똑딱단추 2개(그림1)를 먼저 풀니다. 전두부는 플레이트를 떼어 낸 후(그림2) 센터 패드를 분리합니다.

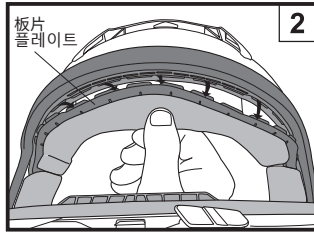

安装中心衬垫

将前部板片沿插槽间隙(图3)从一侧(图1、图2)逐一嵌入至另一侧。之后将后头部的2处端扣扣入直至听到咔嚓声(图4)。

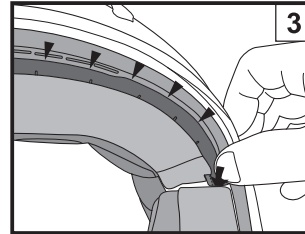
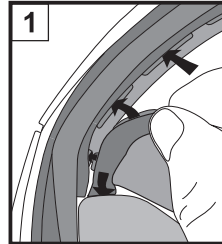

센터 패드 장착

앞부분의 플레이트는 한쪽(그림1, 그림2)에서 반대쪽까지 브래킷 틈새(그림3)로 슬라이드시켜 넣습니다. 그다음 후두부의 똑딱단추 2개를 찰락 소리가 나도록 채웁니다(그림4).

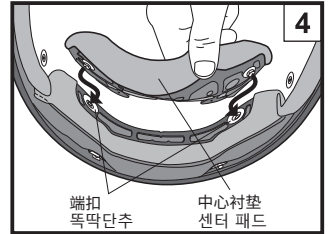
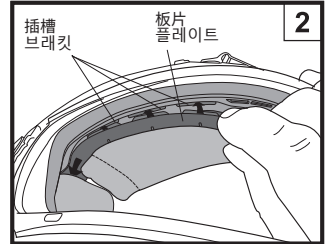

拆卸中心衬垫各部件

拆卸中心衬垫的各部件时，按照顶部中心衬垫、侧面中心衬垫 (d)、前面中心衬垫 (c)、后面中心衬垫 (b)、颈部中心衬垫 (a) 的顺序拆卸。



取下中心衬垫的各衬垫时，请小心操作，注意不要使粘扣带部分受损。

1. 拆卸侧面中心衬垫

从顶部中心衬垫与颈部中心衬垫的粘扣带揭下侧面中心衬垫 (图1)。

2. 拆卸前面中心衬垫

从顶部中心衬垫的粘扣带揭下前面中心衬垫 (图2)。

3. 拆卸后面中心衬垫

从顶部中心衬垫与颈部中心衬垫的粘扣带揭下后面中心衬垫 (图3)。

4. 拆卸颈部中心衬垫

从顶部中心衬垫拆卸颈部中心衬垫的板片。(图4)

- 请注意拆卸时不要强行弯曲塑料部分。

센터 패드의 각 부품 분리

센터 패드의 각 부품을 분리할 때는 센터 패드 톱에서 센터 패드 사이드(d), 센터 패드 프런트(c), 센터 패드 리어(b), 센터 패드 넥(a)의 순서로 분리합니다.



센터 패드의 각 패드를 분리할 때는 벨크로 부분이 손상되지 않도록 조심스럽게 분리해 주십시오.

1. 센터 패드 사이드 분리

센터 패드 사이드를 센터 패드 톱과 센터 패드 넥의 벨크로에서 떼냅니다(그림1).

2. 센터 패드 프런트 분리

센터 패드 프런트를 센터 패드 톱의 벨크로에서 떼냅니다(그림2).

3. 센터 패드 리어 분리

센터 패드 리어를 센터 패드 톱과 센터 패드 넥의 벨크로에서 떼냅니다(그림3).

4. 센터 패드 넥 분리

센터 패드 넥의 플레이트를 센터 패드 톱에서 분리합니다.(그림4)

- 플라스틱 부분을 강하게 구부리지 않도록 주의해서 분리해 주십시오.

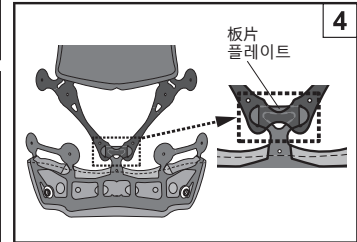
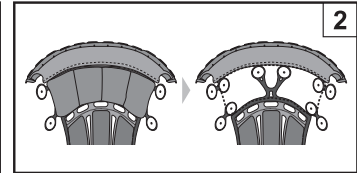
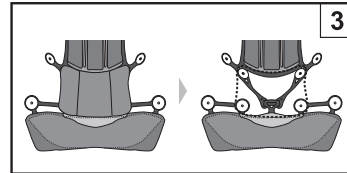
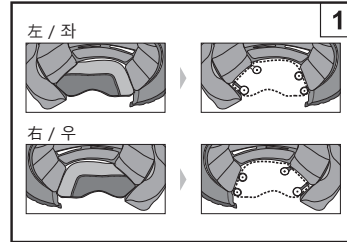

安装中心衬垫各部件

安装中心衬垫的各部件时，按照顶部中心衬垫、颈部中心衬垫 (a)、后面中心衬垫 (b)、前面中心衬垫 (c)、侧面中心衬垫 (d) 的顺序安装。

顶部中心衬垫及颈部中心衬垫以外的衬垫，可在将中心衬垫安装在头盔上的状态下调整安装位置。

센터 패드의 각 부품 장착

센터 패드의 각 부품을 장착할 때는 센터 패드 톱에 센터 패드 넥(a), 센터 패드 리어(b), 센터 패드 프런트(c), 센터 패드 사이드(d)의 순서로 장착합니다.

센터 패드 톱 및 센터 패드 넥 이외의 패드는 센터 패드를 헬멧에 장착한 상태에서 장착 위치를 조정할 수 있습니다.

1. 安装颈部中心衬垫

将颈部中心衬垫的板片插入顶部中心衬垫。(图5)

● 请注意插入时不要强行弯曲塑料部分。

2. 安装后面中心衬垫

确认后后面中心衬垫的上下方向, 将其粘帖至图示虚线位置的顶部中心衬垫与颈部中心衬垫的粘扣带上(图6)。

3. 安装前面中心衬垫

确认前面中心衬垫的上下方向, 将其粘帖至图示虚线位置的顶部中心衬垫的粘扣带上(图7)。

4. 安装侧面中心衬垫

安装侧面中心衬垫时, 需事先安装颈部中心衬垫、后面中心衬垫、前面中心衬垫。

确认侧面中心衬垫的左右, 将其粘帖至图示虚线的粘扣带上(图8)。

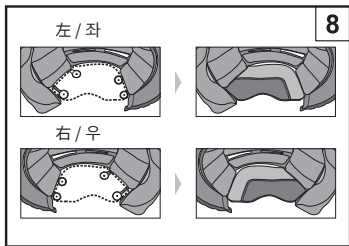
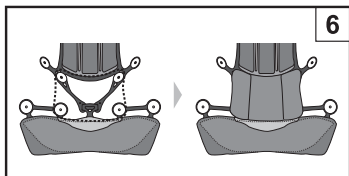
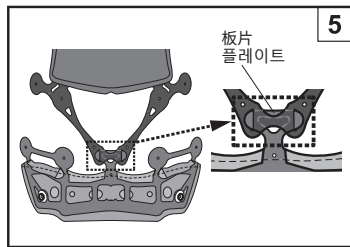

1. 센터 패드 넥 장착

센터 패드 넥의 플레이트를 센터 패드 톱에 끼워 넣습니다.(그림5)

● 플라스틱 부분을 강하게 구부리지 않도록 주의해서 끼워 주십시오.

2. 센터 패드 리어 장착

센터 패드 리어의 상하 방향을 확인한 후 그림 속 점선 위치에 있는 센터 패드 톱과 센터 패드 넥의 벨크로에 붙입니다.(그림6).

3. 센터 패드 프론트 장착

센터 패드 프론트의 상하 방향을 확인한 후 그림 속 점선 위치에 있는 센터 패드 톱의 벨크로에 붙입니다.(그림7).

4. 센터 패드 사이드 장착

센터 패드 사이드를 장착할 경우, 먼저 센터 패드 넥, 센터 패드 리어, 센터 패드 프론트가 장착돼 있어야 합니다.

센터 패드 사이드의 좌우를 확인한 후 그림 속 점선과 같이 벨크로에 붙입니다.(그림8).

服帖感调整用衬垫 (选购件)

可通过在中心衬垫的各个部件安装服帖感调整用衬垫选购件, 调整为个人喜好的服帖感。

피팅 조정용 패드 (옵션)

센터 패드의 각 부분에 옵션인 피팅 조정용 패드를 장착하면 원하시는 착용감으로 조절할 수 있습니다.

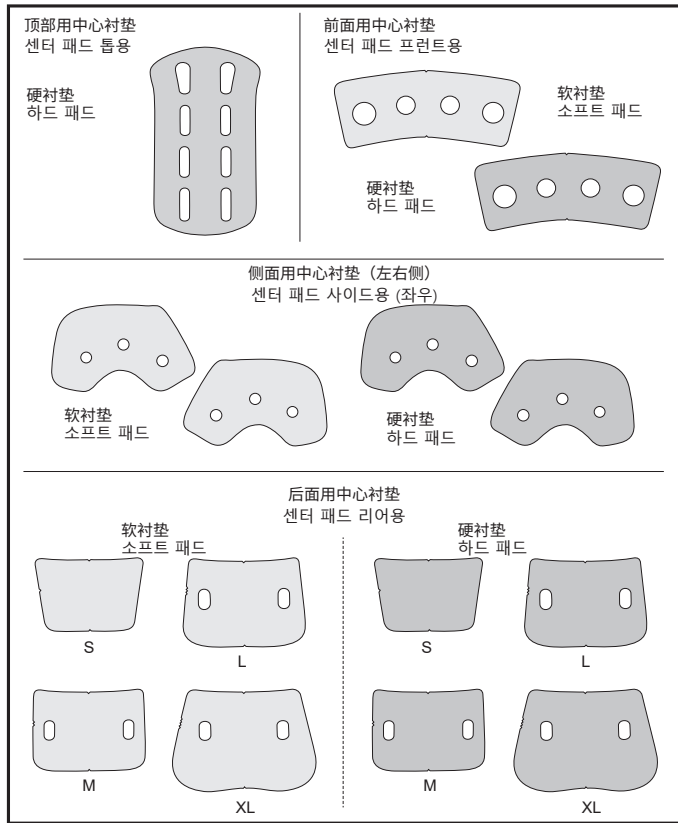

将顶部中心衬垫的服帖感调紧时

可通过在顶部中心衬垫插入硬衬垫选配件增厚，将头部的服帖感调紧。
如图所示，从顶部中心衬垫的窗孔插入硬衬垫。

- 插入后请确认衬垫的四角是否进入角内。

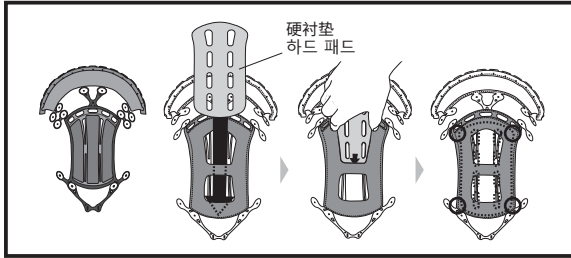

顶部中心衬垫的衬垫尺寸

选配件	较紧	S	M	L	XL
标准	↑	硬衬垫 F9			

센터 패드 톱 패드 사이즈

옵션	밀착 착용감	XS	S	M	L	XL	XXL
표준	↑	하드 패드 F9					

센터 패드 톱의 착용감을 강하게 밀착되도록 할 경우

센터 패드 톱은 옵션인 하드 패드를 끼워서 두껍게 만들면 정수리의 착용감을 강하게 밀착되도록 조절할 수 있습니다.

센터 패드 톱의 창구멍으로 하드 패드를 그림과 같이 끼웁니다.

- 끼운 후에는 패드의 네 귀퉁이가 끝까지 끼워졌는지 확인해 주십시오.

将后面中心衬垫的服帖感稍稍调紧时

可通过在后面中心衬垫粘贴软衬垫选配件增厚，将后头部的服帖感稍稍调紧。

如图 (a) 所示，从窗孔将后面中心衬垫翻面。剥离软衬垫的保护膜，确认如图所示的软衬垫的上下方向后粘贴至后面中心衬垫。粘贴后将后面中心衬垫翻到正面，恢复为原来的状态。

- 软衬垫的形状根据头盔尺寸而异，请使用各尺寸用的软衬垫。

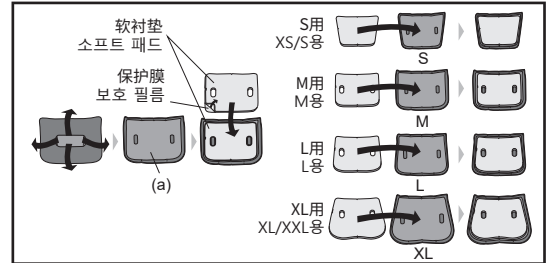

센터 패드 리어의 착용감을 조금 더 밀착되도록 할 경우

센터 패드 리어는 옵션인 소프트 패드를 붙여서 두껍게 만들면 후두부의 착용감을 조금 더 밀착되도록 조절할 수 있습니다.

센터 패드 리어를 창구멍으로 그림의 (a)와 같이 뒤집습니다. 소프트 패드의 보호 필름을 떼고 그림과 같이 소프트 패드의 상하 방향을 확인한 후 센터 패드 리어에 붙입니다. 붙인 후에는 센터 패드 리어를 다시 뒤집어 원래 상태로 되돌립니다.

- 소프트 패드는 헬멧 사이즈에 따라 형상이 다르므로 각 사이즈용 소프트 패드를 사용해 주십시오.

将后面中心衬垫的服帖感调紧时

可通过在后面中心衬垫插入硬衬垫选购件增厚, 将后头部的服帖感调紧。如图所示确认上下方向后, 从后面中心衬垫的窗孔插入硬衬垫。

- 插入后请确认衬垫的四角是否进入角内。
- 若硬衬垫难以插入时, 从窗孔将后面中心衬垫翻面, 在与硬衬垫重叠的状态下翻到正面, 恢复为原来的状态。
- 硬衬垫的形状根据头盔尺寸而异, 请使用各尺寸用的硬衬垫。

센터 패드 리어의 착용감을 강하게 밀착되도록 할 경우

센터 패드 리어는 옵션인 하드 패드를 끼워서 두껍게 만들면 후두부의 착용감을 강하게 밀착되도록 조절할 수 있습니다.

센터 패드 리어의 창구멍으로 하드 패드를 그림과 같이 상하 방향을 확인해서 끼웁니다.

- 끼운 후에는 패드의 네 귀퉁이가 끝까지 끼워졌는지 확인해 주십시오.
- 하드 패드를 끼우기 힘든 경우에는 센터 패드 리어를 창구멍으로 뒤집고 하드 패드를 걸친 후 다시 뒤집어서 원래 상태로 되돌립니다.
- 하드 패드는 헬멧 사이즈에 따라 형상이 다르므로 각 사이즈용 하드 패드를 사용해 주십시오.

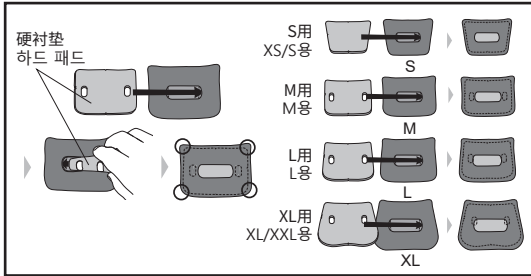

将后面中心衬垫的服帖感调松时

可通过剥除后面中心衬垫的衬垫使厚度变薄, 将后头部的服帖感调松。从窗孔将各头盔标准尺寸的后面中心衬垫翻面, 如图所示剥除1片粘贴在里面的衬垫。剥除后将后面中心衬垫翻到正面, 恢复为原来的状态。

- 只可剥除1片粘贴在里面的衬垫。请注意切勿强行剥除基础部分。
- 虽然可以再次粘贴剥除的衬垫, 但是请注意若粘附面附着了灰尘等粘着力就会下降。

센터 패드 리어의 착용감을 느슨하게 할 경우

센터 패드 리어의 패드를 떼서 얇게 만들면 후두부의 착용감을 느슨하게 조절할 수 있습니다.

각 헬멧 표준 사이즈의 센터 패드 리어를 창구멍으로 뒤집은 후 안쪽에 부착돼 있는 패드를 그림과 같이 1장 떼냅니다. 떼어 낸 후에는 센터 패드 리어를 다시 뒤집어 원래 상태로 되돌립니다.

- 안쪽에 부착돼 있는 패드는 1장만 떼어 낼 수 있습니다. 토대 부분을 무리하게 떼지 않도록 주의해 주십시오.
- 떼어 낸 패드는 다시 붙일 수 있습니다. 단, 접착 면에 먼지 등이 묻으면 접착력이 저하될 수 있으므로 주의해 주십시오.

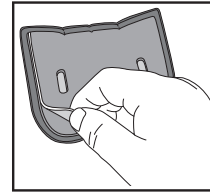

后面中心衬垫的衬垫尺寸

		S	M	L	XL
选购件	较紧	追加S用硬衬垫或软衬垫	追加M用硬衬垫或软衬垫	追加L用硬衬垫或软衬垫	追加XL用硬衬垫或软衬垫
标准	↕	S9	M9	L9	XL9
选购件		S5*	M5*	L5*	XL5*

* 变更为S5/M5/L5/XL5 (选购件), 或者从S9/M9/L9/XL9剥除1片衬垫。

센터 패드 리어 패드 사이즈

		XS	S	M	L	XL	XXL
옵션	밀착 착용감	XS, S용 하드 패드 또는 소프트 패드를 추가	M용 하드 패드 또는 소프트 패드를 추가	L용 하드 패드 또는 소프트 패드를 추가	XL용 하드 패드 또는 소프트 패드를 추가		
표준	↕	S9	M9	L9	XL9	XL5	
옵션		S5*	M5*	L5*	XL5*		

* S5/M5/L5/XL5(옵션)로 변경하거나 S9/M9/L9/XL9에서 패드를 1장 떼다.

将前面中心衬垫的服帖感稍稍调紧时

可通过在前面中心衬垫粘贴软衬垫选购件增厚，将前头部的服帖感稍稍调紧。

如图 (b) 所示，从窗孔将前面中心衬垫翻面。剥离软衬垫的保护膜，如图所示粘贴至前面中心衬垫。粘贴后将前面中心衬垫翻到正面，恢复为原来的状态。

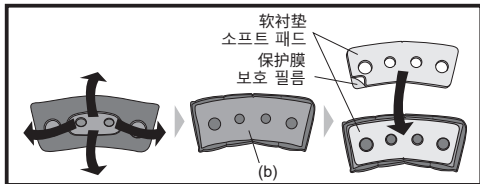

将前面中心衬垫的服帖感调紧时

可通过在前面中心衬垫插入硬衬垫选购件增厚，将前头部的服帖感调紧。

如图所示，从前面中心衬垫的窗孔插入硬衬垫。

- 插入后请确认衬垫的四角是否进入角内。
- 若硬衬垫难以插入时，从窗孔将前面中心衬垫翻面，在与硬衬垫重叠的状态下翻到正面，恢复为原来的状态。

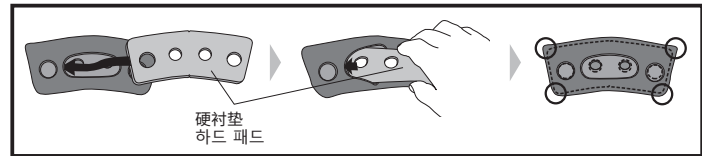

센터 패드 프런트의 착용감을 조금 더 밀착되도록 할 경우

센터 패드 프런트에 옵션인 소프트 패드를 붙여서 두께가 만들면 전두부의 착용감을 조금 더 밀착되도록 조정할 수 있습니다. 센터 패드 프런트를 창구멍으로 그림의 (b)와 같이 뒤집습니다. 소프트 패드의 보호 필름을 떼고 그림과 같이 센터 패드 프런트에 붙입니다. 붙인 후에는 센터 패드 프런트를 다시 뒤집어 원래 상태로 되돌립니다.

센터 패드 프런트의 착용감을 강하게 밀착되도록 할 경우

센터 패드 프런트는 옵션인 하드 패드를 끼워서 두께가 만들면 전두부의 착용감을 강하게 밀착되도록 조정할 수 있습니다. 센터 패드 프런트의 창구멍으로 하드 패드를 그림과 같이 끼웁니다.

- 끼운 후에는 패드의 네 귀퉁이가 골짜기 끼워졌는지 확인해 주십시오.
- 하드 패드를 끼우기 힘든 경우에는 센터 패드 프런트를 창구멍으로 뒤집고 하드 패드를 겹친 후 다시 뒤집어서 원래 상태로 되돌립니다.

将前面中心衬垫的服帖感调松时

可通过剥除前面中心衬垫的衬垫使厚度变薄，将前头部的服帖感调松。

从窗孔将各头盔标准尺寸的前面中心衬垫翻面，如图所示剥除1片粘贴在里面的衬垫。剥除后将前面中心衬垫翻到正面，恢复为原来的状态。

- 只可剥除1片粘贴在里面的衬垫。请注意切勿强行剥除基础部分。
- 虽然可以再次粘贴剥除的衬垫，但是请注意若粘贴面附着了灰尘等粘着力就会下降。

센터 패드 프런트의 착용감을 느슨하게 할 경우

센터 패드 프런트의 패드를 떼서 얇게 만들면 전두부의 착용감을 느슨하게 조정할 수 있습니다.

각 헬멧 표준 사이즈의 센터 패드 프런트를 창구멍으로 뒤집은 후 안쪽에 부착돼 있는 패드를 그림과 같이 1장 떼냅니다. 떼어 낸 후에는 센터 패드 프런트를 다시 뒤집어 원래 상태로 되돌립니다.

- 안쪽에 부착돼 있는 패드는 1장만 떼어 낼 수 있습니다. 토대 부분을無理하게 떼지 않도록 주의해 주십시오.
- 떼어 낸 패드는 다시 붙일 수 없습니다. 단, 접착 면에 먼지 등이 묻으면 접착력이 저하될 수 있으므로 주의해 주십시오.

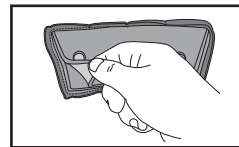

前面中心衬垫的衬垫尺寸

	S	M	L	XL
选购件	追加硬衬垫或软衬垫			
标准	F9			
选购件	F5*			

* 变更为F5 (选购件)，或者从F9剥除1片衬垫。

센터 패드 프런트 패드 사이즈

	XS	S	M	L	XL	XXL
옵션	밀착 착용감 하드 패드 또는 소프트 패드를 추가					
표준	F9					
옵션	느슨한 착용감 F5*					
	—					

* F5(옵션)로 변경하거나 F9에서 패드를 1장 떼다.

将侧面中心衬垫的服帖感稍稍调紧时
 可通过在侧面中心衬垫粘贴软衬垫选购件增厚，将头侧部的服帖感稍稍调紧。
 如图 (c) 所示，从窗孔将侧面中心衬垫翻面。剥离软衬垫的保护膜，如图所示将软衬垫的孔对准侧面中心衬垫孔的位置，确认衬垫方向，粘贴至侧面中心衬垫。粘贴后将侧面中心衬垫翻到正面，恢复为原来的状态。请按照相同步骤在左右双方的侧面中心衬垫粘贴软衬垫。

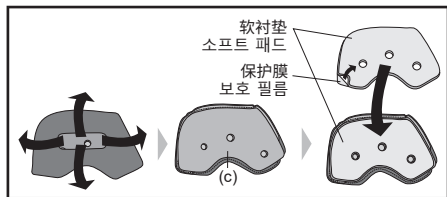

센터 패드 사이드의 착용감을 조금 더 밀착되도록 할 경우

센터 패드 사이트에 옵션인 소프트 패드를 붙여서 두껍게 만들면 측두부의 착용감을 조금 더 밀착되도록 조정할 수 있습니다. 센터 패드 사이드를 창구멍으로 그림의 (c)와 같이 뒤집습니다. 소프트 패드의 보호 필름을 떼고 그림과 같이 소프트 패드의 구멍과 센터 패드 사이트의 구멍 위치가 맞도록 패드 방향을 확인한 후 센터 패드 사이트에 붙입니다. 붙인 후에는 센터 패드 사이드를 다시 뒤집어 원래 상태로 되돌립니다. 같은 방법으로 좌우 양쪽의 센터 패드 사이트에 소프트 패드를 붙여 주십시오.

将侧面中心衬垫的服帖感调紧时

可通过在侧面中心衬垫插入硬衬垫选购件增厚，将头侧部的服帖感调紧。
 如图所示，从侧面中心衬垫的窗孔插入硬衬垫。插入时，如图所示将硬衬垫的孔对准侧面中心衬垫孔的位置，请确认衬垫方向后插入。请按照相同步骤在左右双方的侧面中心衬垫插入硬衬垫。

- 插入后请确认衬垫的四角是否进入角内。
- 若硬衬垫难以插入时，从窗孔将侧面中心衬垫翻面，在与硬衬垫重叠的状态下翻到正面，恢复为原来的状态。

센터 패드 사이드의 착용감을 강하게 밀착되도록 할 경우

센터 패드 사이트는 옵션인 하드 패드를 끼워서 두껍게 만들면 측두부의 착용감을 강하게 밀착되도록 조정할 수 있습니다. 센터 패드 사이트의 창구멍으로 하드 패드를 그림과 같이 끼웁니다. 끼울 때는 그림과 같이 하드 패드의 구멍과 센터 패드 사이트의 구멍 위치가 맞도록 패드 방향을 확인한 후 끼워 주십시오.

- 같은 방법으로 좌우 양쪽의 센터 패드 사이트에 하드 패드를 끼워 주십시오.
- 끼운 후에는 패드의 네 귀퉁이가 끝까지 끼워졌는지 확인해 주십시오.
 - 하드 패드를 끼우기 힘든 경우에는 센터 패드 사이드를 창구멍으로 뒤집고 하드 패드를 겹친 후 다시 뒤집어서 원래 상태로 되돌립니다.

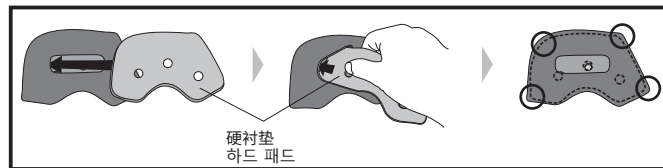

将侧面中心衬垫的服帖感调松时

可通过剥除侧面中心衬垫的衬垫使厚度变薄，将头侧部的服帖感调松。
从窗口将各头盔标准尺寸的侧面中心衬垫翻面，如图所示剥除1片粘在里面的衬垫。剥除后将侧面中心衬垫翻到正面，恢复为原来的状态。

- 只可剥除1片粘在里面的衬垫。请注意切勿强行剥除基础部分。
- 虽然可以再次粘贴剥除的衬垫，但是请注意若粘贴面附着了灰尘等粘着力就会下降。

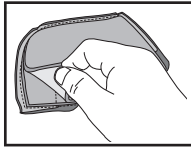

侧面中心衬垫的衬垫尺寸

		S	M	L	XL
选购件	较紧 ↕ 较松	追加硬衬垫或软衬垫			
标准		F9			
选购件		F5*			

* 变更为F5 (选购件)，或者从F9剥除1片衬垫。

센터 패드 사이드 패드 사이즈

		XS	S	M	L	XL	XXL
옵션	밀착 착용감 ↕ 느슨한 착용감	하드 패드 또는 소프트 패드를 추가					
표준		F9					
옵션		F5*					

* F5(옵션)로 변경하거나 F9에서 패드를 1장 뺀다.

센터 패드 사이드의 착용감을 느슨하게 할 경우

센터 패드 사이드의 패드를 떼서 얇게 만들면 측두부의 착용감을 느슨하게 조정할 수 있습니다.
각 헬멧 표준 사이즈의 센터 패드 사이드를 창구멍으로 뒤집은 후 안쪽에 부착돼 있는 패드를 그림과 같이 1장 뺍니다. 떼어 낸 후에는 센터 패드 사이드를 다시 뒤집어 원래 상태로 되돌립니다.

- 안쪽에 부착돼 있는 패드는 1장만 떼어 낼 수 있습니다. 토대 부분을 무리하게 떼지 않도록 주의해 주십시오.
- 떼어 낸 패드는 다시 붙일 수 있습니다. 단, 접착 면에 먼지 등이 묻으면 접착력이 저하될 수 있으므로 주의해 주십시오.

颈部中心衬垫选配垫

颈部中心衬垫可通过更换为选配垫将服帖感调紧。请在参照下表的基础上选择正确尺寸。
选配垫的拆卸方法与安装方法与通常的颈部中心衬垫的步骤相同。

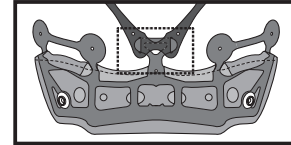

颈部中心衬垫的衬垫尺寸

		S	M	L	XL
选购件	较紧 ↑	S13	M13	L13	XL13
标准		S9	M9	L9	XL9

센터 패드 넥 패드 사이즈

		XS	S	M	L	XL	XXL
옵션	밀착 착용감 ↑	S13	M13	L13	XL13		
표준		S9	M9	L9	XL9		

센터 패드 넥 옵션 패드

센터 패드 넥은 옵션 패드로 교체하면 착용감을 강하게 밀착되도록 조정할 수 있습니다. 아래 표를 참조해 올바른 사이즈의 패드를 구매해 주십시오.
옵션 패드의 분리 방법 및 장착 방법은 일반적인 센터 패드 넥의 순서와 동일합니다.

内胆使用相关注意事项

- 嵌入或拆卸端扣时，请尽量靠近端扣部小心操作。请牢牢扣入端扣直至听到咔哒声。
- 清洗内胆时应进行洗手，或将其放入洗衣网后放入洗衣机小心清洗。清洗时请使用冷水或温水与中性清洗剂，并用干布擦干水分后进行阴干。内胆部件塑料部分容易破损，因此请勿用力拧绞或弯折塑料部分。使用脱水机时请充分注意。擦拭冲击力吸收缓冲层（泡沫塑料部分）时，请用清水或用水稀释的中性清洗剂浸湿的柔软清洁布进行擦拭。由于附件较易破损，因此请勿使用超过40°C的热水、盐水、酸性或碱性清洗剂、挥发油、稀释剂、汽油、其他有机溶剂、玻璃清洁剂等或含有有机溶剂的清洁剂。
- 中心衬垫由6个部件构成。洗涤中心衬垫时，请在安装了所有部件的状态下洗涤。若在拆卸了各村垫的状态下进行清洗，则可能损坏粘扣带。

내피 취급에 관한 주의사항

- 똑딱단추를 채우거나 풀 때는 가능한 한 똑딱단추를 가깝게 잡고 조심스럽게 풀어 주십시오. 똑딱단추는 찰칵 소리가 나도록 확실하게 채워 주십시오.
- 내피를 세정할 경우에는 손세정하거나 세탁망에 넣어 세탁기로 약하게 세정해 주십시오. 세탁 시에는 냉수 또는 미온수와 중성 세제를 사용하고, 마른 형질로 물기를 제거한 후 그늘에서 말려 주십시오. 내피 부품의 플라스틱 부분이 파손될 우려가 있으므로 강하게 짜거나 플라스틱 부분을 구부리지 마십시오. 탈수기를 사용할 경우에는 충분히 주의해 주십시오. 충격 흡수 내장재(스티로폼 부분)는 부드러운 형질에 물이나 중성 세제를 푼 물을 적셔 닦아 주십시오. 부품이 파손될 우려가 있으므로 40°C 이상의 뜨거운 물, 소금물, 산성 또는 알칼리성 세제, 벤진, 시너, 가솔린, 기타 유기용제, 유리 클리너 등 유기용제가 함유된 클리너 종류는 사용하지 마십시오.
- 센터 패드는 6개 부품으로 구성돼 있습니다. 센터 패드를 세탁할 때는 모든 부품을 장착한 상태에서 세탁해 주십시오. 각 부품을 분리한 상태에서 세탁한 경우, 벨크로가 손상될 우려가 있습니다.

แผ่นชั้นกลาง

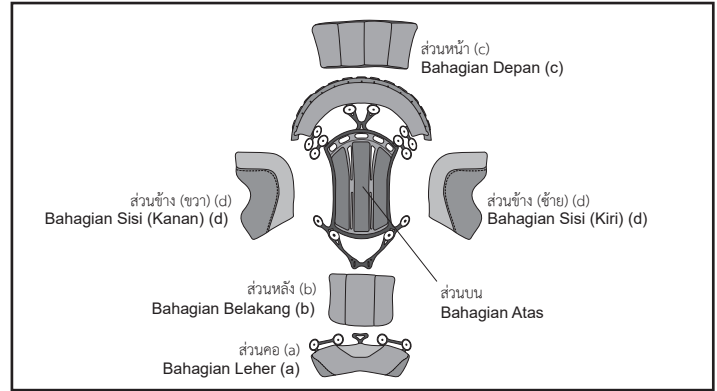

- แผ่นชั้นกลางประกอบด้วยหกส่วน ได้แก่ ส่วนบน, ส่วนคอ (a), ส่วนหลัง (b), ส่วนหน้า (c), และส่วนข้าง (d, ซ้ายและขวา ด้านละส่วน)
- การเปลี่ยนความหนาของแต่ละส่วนจะทำให้ปรับความกระชับได้
- แผ่นเสริมสองชนิดมีไว้เพื่อให้แผ่นชั้นกลางที่กระชับนั้นแน่นหนาขึ้น ได้แก่ แผ่นส่วนคอ และแผ่นสำหรับปรับให้กระชับ

คำเตือน

- การเปลี่ยนความหนาของส่วนต่างๆ มีวัตถุประสงค์เพื่อปรับความกระชับ แต่ไม่ใช่ปรับขนาดของหมวกนิรภัย ก่อนซื้อหมวกนิรภัย ให้ตรวจสอบขนาดว่าถูกต้องแล้ว
- ตรวจสอบขนาดที่ถูกต้องของแผ่นส่วนเสริมสำหรับปรับความกระชับในแผ่นชั้นกลาง ตามขนาดของหมวกนิรภัยก่อนซื้อ

Lapik Tengah

- Lapik tengah terdiri daripada enam bahagian termasuk bahagian atas, leher (a), belakang (b), depan (c) dan sisi (d, setiap satu di kiri dan kanan).
- Menukar ketebalan setiap bahagian membolehkan kesesuaian dilaraskan.
- Dua jenis lapik pilihan tersedia untuk menjadikan kesesuaian lapik tengah lebih ketat: lapik leher dan lapik untuk pelarasan pemasangan.

AMARAN

- Menukar ketebalan bahagian adalah untuk melaraskan kesesuaian, tetapi bukan untuk melaraskan saiz topi keledar. Sebelum membeli topi keledar, semak saiz yang betul.
- Semak saiz lapik pilihan yang betul untuk pelarasan pemasangan lapik tengah mengikut saiz topi keledar sebelum membeli topi keledar.

การถอดแผ่นชั้นกลาง

ถอดแผ่นชั้นกลางโดยปลดตัวยึด 2 จุดที่ด้านหลังของหมวกนิรภัยเป็นอันดับแรก (รูปภาพ 1) จากนั้น ดึงส่วนหน้าของแผ่นชั้นกลางออกจากเพลาที่ยึดตามรูปภาพ 2

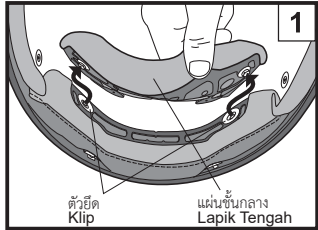

Menanggalkan Lapik Tengah

Tanggalkan lapik tengah dengan mencabut klip pada 2 titik di bahagian belakang topi keledar terlebih dahulu (Lukisan 1). Tarik bahagian depan lapik tengah daripada plat pemegang seperti dalam Lukisan 2.

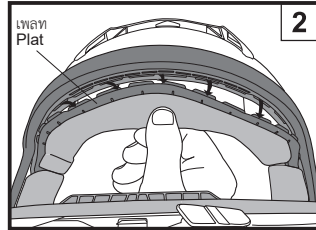

การติดแผ่นชั้นกลาง

เลื่อนและสอดเพลตด้านหน้าเข้ากับช่องว่างของโครงยึด (รูปภาพ 3) จากด้านหนึ่ง (รูปภาพ 1 และ 2) ไปยังอีกด้านหนึ่ง ติดตัวล็อกสองตัวเข้าในตำแหน่งที่ด้านหลังของแผ่นชั้นกลาง ดังที่แสดงในรูปภาพ 4

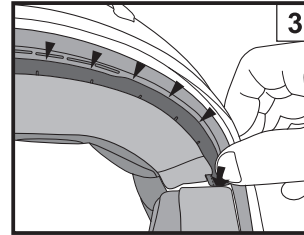
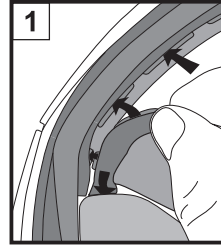

Memasang Lapik Tengah

Luncurkan dan masukkan plat depan ke dalam jurang pendakap (Lukisan 3) dari satu sisi (Lukisan 1, 2) ke sisi yang lain. Klipkan kedua-dua klip ke tempat di belakang lapik tengah seperti dalam Lukisan 4.

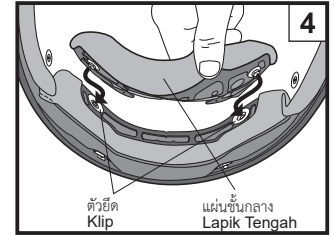
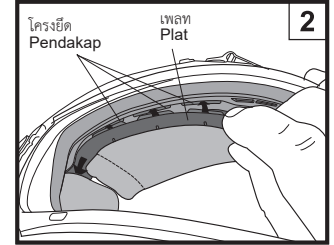

การถอดแต่ละส่วนของแผ่นชั้นกลาง

เมื่อถอดส่วนต่างๆ ของแผ่นชั้นกลาง ให้ปลดแต่ละส่วนออกจากส่วนบนตามลำดับต่อไปนี้ ส่วนข้าง (d), ส่วนหน้า (c), ส่วนหลัง (b), และส่วนคอ (a)



เมื่อถอดแต่ละส่วนออกจากแผ่นชั้นกลาง คุณต้องตรวจสอบให้แน่ใจว่าได้ทำอย่างระมัดระวังเพื่อหลีกเลี่ยงความเสียหายต่อสายรัด Velcro

1. การถอดส่วนข้าง

ถอดส่วนข้างออกจากสายรัดส่วนบนและส่วนคอของแผ่นชั้นกลาง (รูปภาพ 1)

2. การถอดส่วนหน้า

ถอดส่วนหน้าออกจากสายรัดส่วนบนของแผ่นชั้นกลาง (รูปภาพ 2)

3. การถอดส่วนหลัง

ถอดส่วนหลังออกจากสายรัดส่วนบนและส่วนคอของแผ่นชั้นกลาง (รูปภาพ 3)

4. การถอดส่วนคอ

ถอดเพลทของส่วนคอกออกจากส่วนบนของแผ่นชั้นกลาง (รูปภาพ 4)

- ขณะถอด ห้ามทำโดยใช้แรงจนทำให้บริเวณที่เป็นพลาสติกบิดงอ

Menanggalkan Setiap Bahagian Lapik Tengah

Apabila menanggalkan bahagian lapik tengah, tanggalkan setiap bahagian daripada bahagian atas mengikut urutan berikut: sisi (d), depan (c), belakang (b) dan leher (a).



Apabila menanggalkan setiap bahagian daripada lapik tengah, pastikan anda melakukan dengan berhati-hati untuk mengelakkan kerosakan pada pengikat Velcro.

1. Menanggalkan Bahagian Sisi

Tanggalkan bahagian sisi daripada pengikat bahagian atas dan leher lapik tengah (Lukisan 1).

2. Menanggalkan Bahagian Depan

Tanggalkan bahagian depan daripada pengikat bahagian atas lapik tengah (Lukisan 2).

3. Menanggalkan Bahagian Belakang

Tanggalkan bahagian belakang daripada pengikat bahagian atas dan leher lapik tengah (Lukisan 3).

4. Menanggalkan Bahagian Leher

Tanggalkan plat bahagian leher daripada bahagian atas lapik tengah. (Lukisan 4)

- Semasa menanggalkan, jangan paksa untuk membengkokkan kawasan plastik.

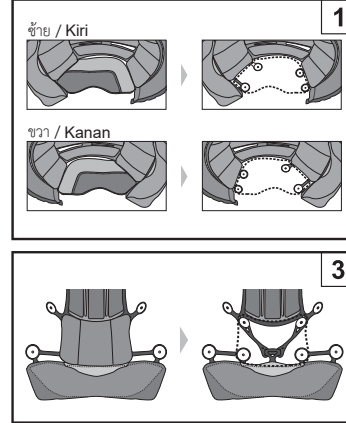

การติดตั้งแต่ละส่วนของแผ่นชั้นกลาง

เมื่อติดตั้งส่วนต่างๆ ของแผ่นชั้นกลาง ให้ติดตั้งส่วนเข้ากับส่วนบนตามลำดับดังนี้ ส่วนคอ (a), ส่วนหลัง (b), ส่วนหน้า (c), และส่วนข้าง (d) สำหรับส่วนอื่นที่ไม่ใช่ส่วนบนและส่วนคอ ตำแหน่งเหล่านี้สามารถปรับเปลี่ยนได้โดยที่ยังคงมีแผ่นชั้นกลางติดตั้งอยู่ในหมวกนิรภัย

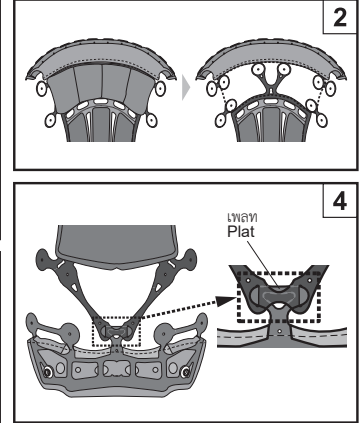

Memasangkan Setiap Bahagian Lapik Tengah

Apabila memasangkan bahagian lapik tengah, pasang setiap bahagian pada bahagian atas mengikut urutan berikut: leher (a), belakang (b), depan (c) dan sisi (d). Bagi bahagian selain bahagian atas dan leher, kedudukan ini boleh dilaraskan dengan lapik tengah masih terpasang di dalam topi keledar.

1. การติดส่วนคอ

ปรับเพลทของส่วนคอให้พอดีกับส่วนบน (รูปภาพ 5)

- ในขั้นตอนนี้ ห้ามทำโดยใช้แรงจนทำให้บริเวณที่เป็นพลาสติกบิดงอ

2. การติดส่วนหลัง

ตรวจสอบด้านบนและด้านข้างของส่วนหลัง ติดกับสายรัดส่วนบนและส่วนคอในกรอบเส้นประ (รูปภาพ 6)

3. การติดส่วนหน้า

ตรวจสอบด้านบนและด้านข้างของส่วนหน้า ติดกับสายรัดส่วนบนในกรอบเส้นประ (รูปภาพ 7)

4. การติดส่วนข้าง

การติดส่วนข้าง จำเป็นต้องติดส่วนคอ ส่วนหลัง และส่วนหน้าไว้ก่อน

ตรวจสอบด้านซ้ายและขวาของส่วนข้าง ติดกับสายรัดในกรอบเส้นประ (รูปภาพ 8)

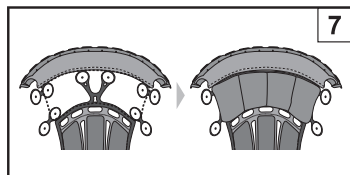
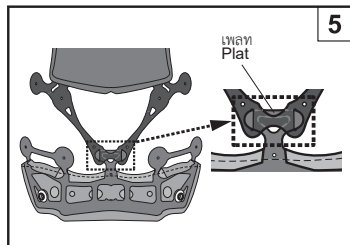

1. Memasang Bahagian Leher

Sesuaikan plat bahagian leher daripada bahagian atas. (Lukisan 5)

- Dalam langkah ini, jangan paksa untuk membengkokkan kawasan plastik.

2. Memasang Bahagian Belakang

Periksa bahagian atas dan bawah bahagian belakang. Pasangkan bahagian pada pengikat bahagian atas dan leher dalam bingkai putus-putus (Lukisan 6).

3. Memasang Bahagian Depan

Periksa bahagian atas dan bawah bahagian depan. Pasangkan bahagian pada pengikat bahagian atas dalam bingkai putus-putus (Lukisan 7).

4. Memasang Bahagian Sisi

Untuk memasang bahagian sisi, bahagian leher, belakang dan depan perlu dipasang terlebih dahulu.

Periksa bahagian kiri dan kanan bahagian sisi. Pasangkan bahagian tersebut pada pengikat dalam bingkai putus-putus (Lukisan 8).

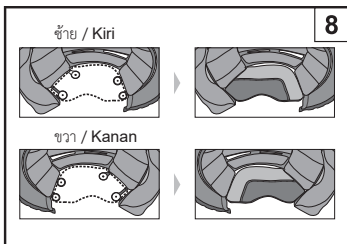
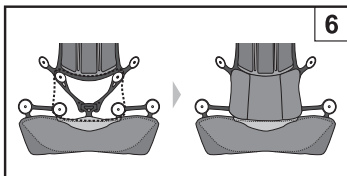

แผ่นสำหรับปรับให้กระชับ (ชิ้นส่วนเสริม)

การเพิ่มแผ่นส่วนเสริมสำหรับปรับความกระชับในแต่ละส่วนของแผ่นชั้นกลาง จะทำให้คุณสามารถเปลี่ยนความกระชับได้

Lapik untuk Pelarasan Pemasangan (Pilihan)

Dengan menambahkan lapik pilihan untuk pelarasan pemasangan pada setiap bahagian lapik tengah, anda boleh menukar kesesuaian.

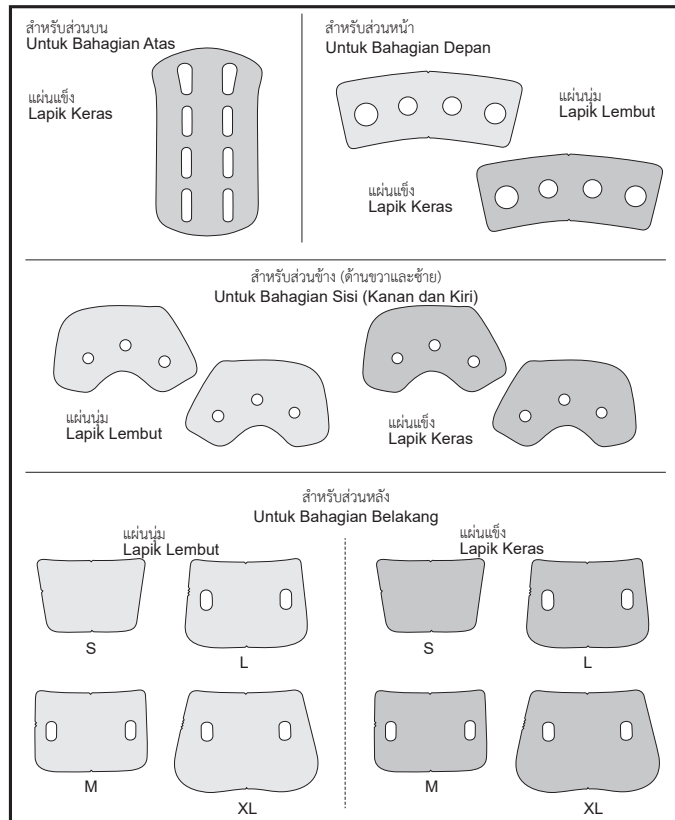

การทำให้ความกระชับกับส่วนบนแน่นขึ้น

เมื่อสอดแผ่นแข็งส่วนเสริมใส่ในส่วนบนให้หนาขึ้น จะทำให้ความกระชับกับส่วนหลังของศีรษะแน่นขึ้น สอดแผ่นแข็งผ่านช่องว่างในส่วนบน ดังที่แสดงในรูปภาพ

- หลังจากสอดแผ่นแล้ว ให้ตรวจสอบว่าแผ่นเข้าที่กับทั้งสี่มุมอย่างเหมาะสม

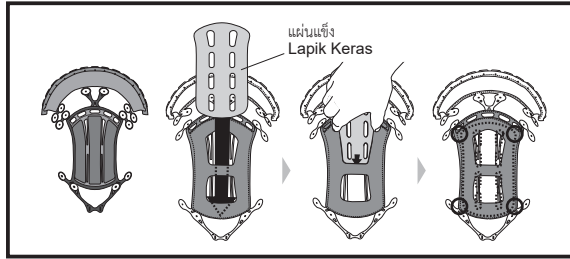

ขนาดของแผ่นรองสำหรับส่วนบน / Saiz lapik bahagian atas

	น้ำหนัก / Ketat	XS	S	M	L	XL	XXL
ชิ้นส่วนเสริม / Pilihan	↑	แผ่นแข็ง / Lapik Keras					
มาตรฐาน / Standard		F9					

Ketatkan Kesesuaian Bahagian Atas

Apabila lapik keras pilihan dimasukkan ke bahagian atas untuk menebalkan bahagian, kesesuaian untuk bahagian atas kepala dapat diketatkan.

Masukkan lapik keras melalui bukaan di bahagian atas seperti yang ditunjukkan dalam lukisan.

- Selepas memasukkan lapik, pastikan lapik dipasang dengan betul di empat penjuru.

การทำให้ความกระชับกับส่วนหลังแน่นขึ้นเล็กน้อย

เมื่อติดแผ่นนุ่มส่วนเสริมเข้ากับส่วนหลังให้หนาขึ้น จะทำให้ความกระชับกับส่วนหลังของศีรษะแน่นขึ้นเล็กน้อย พลิกส่วนหลังผ่านช่องว่าง ดังที่แสดงด้วย (a) ในรูปภาพ แกะฟิล์มป้องกันออกจากแผ่นนุ่ม ตรวจสอบว่าส่วนบนและส่วนล่างของแผ่นนุ่มมีความมั่นคงแล้ว ให้ติดแผ่นนุ่มเข้ากับส่วนหลัง หลังจากติดเสร็จแล้ว ให้พลิกส่วนหลังเป็นส่วนหน้า เพื่อให้กลับสู่สถานะเดิม

- การออกแบบแผ่นนุ่มมีความแตกต่างกันไปตามขนาดของหมวกนิรภัย ตรวจสอบให้แน่ใจว่าได้ใช้แผ่นนุ่มที่ถูกต้องกับขนาดของหมวกนิรภัย

Ketatkan Sedikit Kesesuaian Bahagian Belakang

Apabila lapik lembut pilihan dipasang pada bahagian belakang untuk menebalkan bahagian, kesesuaian untuk bahagian belakang kepala dapat diketatkan sedikit.

Pusingkan bahagian belakang melalui bukaan seperti yang ditunjukkan dengan (a) dalam lukisan. Tanggalkan lapisan pelindung daripada lapik lembut. Pastikan bahagian atas dan bawah lapik lembut, kemudian pasangkan lapik lembut pada bahagian belakang. Selepas pemasangan, pusingkan bahagian belakang ke depan untuk kembali ke keadaan asal bahagian.

- Reka bentuk lapik lembut berbeza-beza bergantung pada saiz topi keledar. Pastikan anda menggunakan lapik lembut yang betul untuk saiz topi keledar.

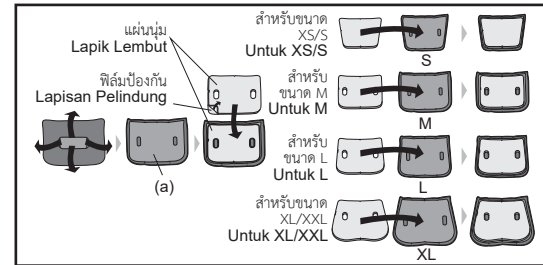

การทำให้ความกระชับกับส่วนหลังแน่นขึ้น
เมื่อสอดแผ่นแข็งส่วนเสริมใส่ในส่วนหลังให้แน่นขึ้น จะทำให้
ความกระชับกับด้านหลังของศีรษะแน่นขึ้น
หลังจากตรวจสอบว่าส่วนบนและส่วนล่างของแผ่นแข็งมี
ความมั่นคงแล้ว ให้สอดแผ่นแข็งผ่านช่องว่างในส่วนหลัง
ดังที่แสดงในรูปภาพ

- หลังจากสอดแผ่นแล้ว ให้ตรวจสอบว่าแผ่นแข็งที่ทับทั้งสองมี
อย่างเหมาะสม
- เมื่อสอดแผ่นแข็งไม่สะดวก ให้พลิกส่วนหลังผ่านช่องว่าง
วางแผ่นแข็งไว้ด้านบนของส่วนหลัง แล้วพลิกส่วนหลัง
อีกครั้งให้กลับสู่สถานะเดิม
- การออกแบบแผ่นแข็งมีความแตกต่างกันไปตามขนาด
ของหมวกนิรภัย ตรวจสอบให้แน่ใจว่าได้ใช้แผ่นแข็งที่
ถูกต้องกับขนาดของหมวกนิรภัย

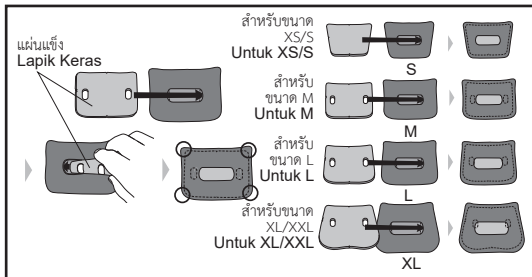

Ketatkan Kesesuaian Bahagian Belakang

Apabila lapik keras pilihan dimasukkan ke bahagian belakang untuk menebalkan bahagian, kesesuaian untuk bahagian belakang kepala dapat diketatkan.

Setelah memastikan bahagian atas dan bawah lapik keras, masukkan lapik keras melalui bukaan di bahagian belakang seperti yang ditunjukkan dalam lukisan.

- Selepas memasukkan lapik, pastikan lapik dipasang dengan betul di empat penjuru.
- Apabila sukar untuk memasukkan lapik keras, pusingkan bahagian belakang melalui bukaan, letakkan lapik keras di atas bahagian belakang, kemudian pusingkan bahagian belakang sekali lagi untuk kembali ke keadaan asal bahagian.
- Reka bentuk lapik keras berbeza-beza bergantung pada saiz topi keledar. Pastikan anda menggunakan lapik keras yang betul untuk saiz topi keledar.

การทำให้ความกระชับกับส่วนหลังหลวมลง
เมื่อถอดส่วนหลังออกหนึ่งชั้นเพื่อให้บางลง จะทำให้
ความกระชับกับด้านหลังของศีรษะหลวมลง
พลิกส่วนหลังของขนาดมาตรฐานผ่านช่องว่าง ถอดชั้นบน
ของแผ่นด้านในออก หลังจากถอดออกแล้ว ให้พลิกส่วนหลัง
อีกครั้งเพื่อกลับสู่สถานะเดิม

- โปรดทราบว่าสามารถถอดแผ่นด้านในออกได้ชั้นเดียว
เท่านั้น อย่าพยายามถอดส่วนฐานออกอย่างรุนแรง
- สามารถติดชั้นที่ถอดออกได้อีกครั้ง แต่ให้ระวังว่าการยึด
อาจเหนียวแน่นน้อยลงเนื่องจากมีฝุ่น ฯลฯ บนพื้นผิวยึด

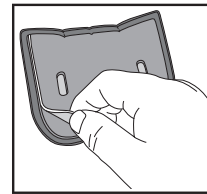

ขนาดของแผ่นรองสำหรับส่วนหลัง / Saiz lapik bahagian belakang

		XS	S	M
ชั้นส่วนเสริม / Pilihan	แน่น Ketat ⇕ หลวม	เพิ่มแผ่นแข็งหรือแผ่นนุ่มขนาด XS หรือขนาด S Tambah lapik keras atau lapik lembut saiz XS atau S.		เพิ่มแผ่นแข็งหรือแผ่นนุ่มขนาด M Tambah lapik keras atau lapik lembut saiz M.
		มาตรฐาน / Standard	S9	M9
ชั้นส่วนเสริม / Pilihan	Longgar	S5*	M5*	

		L	XL	XXL
ชั้นส่วนเสริม / Pilihan	แน่น Ketat ⇕ หลวม	เพิ่มแผ่นแข็งหรือแผ่นนุ่มขนาด L Tambah lapik keras atau lapik lembut saiz L.	เพิ่มแผ่นแข็งหรือแผ่นนุ่มขนาด XL Tambah lapik keras atau lapik lembut saiz XL.	
		มาตรฐาน / Standard	L9	XL9
ชั้นส่วนเสริม / Pilihan	Longgar	L5*	XL5*	—

* เปลี่ยนเป็น S5/M5/L5/XL5 (ชั้นส่วนเสริม) หรือถอดแผ่น S9/M9/L9/XL9 ออกหนึ่งชั้น

* Tukar kepada S5/M5/L5/XL5 (pilihan) atau tanggalkan satu lapisan daripada lapik S9/M9/L9/XL9.

การทำให้ความกระชับกับส่วนหน้าแน่นขึ้นเล็กน้อย

เมื่อติดแผ่นนุ่มส่วนเสริมเข้ากับส่วนหน้าให้หนาขึ้น จะทำให้ความกระชับกับส่วนหน้าของศีรษะแน่นขึ้นเล็กน้อย พลิกส่วนหน้าผ่านช่องว่าง ดังที่แสดงด้วย (b) ในรูปภาพ และฟิล์มป้องกันออกจากแผ่นนุ่ม แล้วติดแผ่นนุ่มเข้ากับส่วนหน้า หลังจากติดเสร็จแล้ว ให้พลิกส่วนหน้าอีกครั้งเพื่อให้กลับสู่สถานะเดิม

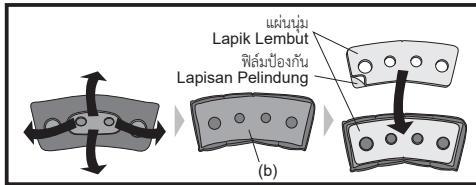

การทำให้ความกระชับกับส่วนหน้าแน่นขึ้น

เมื่อสอดแผ่นแข็งส่วนเสริมใส่ในส่วนหน้าให้หนาขึ้น จะทำให้ความกระชับกับส่วนหน้าของศีรษะแน่นขึ้น สอดแผ่นแข็งผ่านช่องว่างในส่วนหน้า ดังที่แสดงในรูปภาพ

- หลังจากสอดแผ่นแข็งแล้ว ให้ตรวจดูว่าแผ่นแข็งที่ทับกันแน่นขึ้นอย่างเหมาะสม
- เมื่อสอดแผ่นแข็งไม่สะดวก ให้พลิกส่วนหน้าผ่านช่องว่างวางแผ่นแข็งไว้ด้านหลังของส่วนหน้า แล้วพลิกส่วนหน้าอีกครั้งเพื่อให้กลับสู่สถานะเดิม

Ketatkan Sedikit Kesesuaian Bahagian Depan

Apabila lapik lembut pilihan dipasang pada bahagian depan untuk menebalkan bahagian, kesesuaian untuk bahagian depan kepala dapat diketatkan sedikit.

Pusingkan bahagian depan melalui bukaan seperti yang ditunjukkan oleh (b) dalam lukisan. Tanggalkan lapisan pelindung daripada lapik lembut, kemudian pasangkan lapik lembut pada bahagian depan. Selepas pemasangan, pusingkan bahagian depan sekali lagi untuk kembali ke keadaan asal bahagian.

Ketatkan Kesesuaian Bahagian Depan

Apabila lapik keras pilihan dimasukkan ke bahagian depan untuk menebalkan bahagian, kesesuaian untuk bahagian depan kepala dapat diketatkan.

Masukkan lapik keras melalui bukaan di bahagian depan seperti yang ditunjukkan dalam lukisan.

- Selepas memasukkan lapik, pastikan lapik dipasang dengan betul di empat penjuru.
- Apabila sukar untuk memasukkan lapik keras, pusingkan bahagian depan melalui bukaan, letakkan lapik keras di atas bahagian depan, kemudian pusingkan bahagian depan sekali lagi untuk kembali ke keadaan asal bahagian.

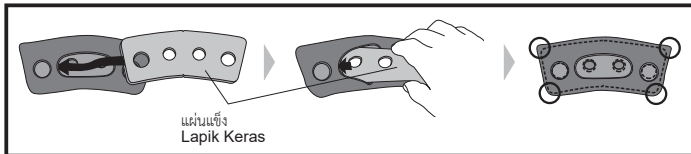

การทำให้ความกระชับกับส่วนหน้าหลวมลง

เมื่อถอดส่วนหน้าออกหนึ่งชิ้นเพื่อให้บางลง จะทำให้ความกระชับกับส่วนหน้าของศีรษะหลวมลง พลิกส่วนหน้าของขนาดมาตรฐานผ่านช่องว่าง ถอดชั้นบนของแผ่นด้านในออก หลังจากถอดออกแล้ว ให้พลิกส่วนหน้าอีกครั้งเพื่อให้กลับสู่สถานะเดิม

- โปรดทราบว่าสามารถถอดแผ่นด้านในออกได้ชั้นเดียวเท่านั้น อย่าพยายามถอดส่วนฐานออกอย่างรุนแรง
- สามารถติดชั้นที่ถอดออกได้อีกครั้ง แต่ให้ระวังว่าการยึดอาจเหนียวแน่นน้อยลงเนื่องจากมีฝุ่น ฯลฯ บนพื้นผิวยึด

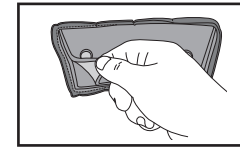

ขนาดของแผ่นรองสำหรับส่วนหน้า / Saiz lapik bahagian depan

		XS	S	M	L	XL	XXL
ชิ้นส่วนเสริม / Pilihan	สวมใส่แบบแน่น / Ketat	เพิ่มแผ่นแข็งหรือแผ่นนุ่ม Tambah lapik keras atau lapik lembut.					
มาตรฐาน / Standard		F9				F5	
ชิ้นส่วนเสริม / Pilihan	สวมใส่แบบหลวมสบาย / Longgar	F5*					

* เปลี่ยนเป็น F5 (ชิ้นส่วนเสริม) หรือถอดแผ่น F9 ออกหนึ่งชิ้น

* Tukar kepada F5 (pilihan) atau tanggalkan satu lapisan daripada lapik F9.

Longgarkan Kesesuaian Bahagian Depan

Apabila lapisan bahagian depan ditanggalkan untuk menjadikan bahagian depan lebih nipis, kesesuaian untuk bahagian depan kepala dapat dilonggarkan.

Pusingkan bahagian depan saiz standard melalui bukaan. Tanggalkan lapisan atas lapik di dalam. Selepas menanggalkan, pusingkan bahagian depan sekali lagi untuk kembali ke keadaan asal bahagian.

- Ambil perhatian bahawa hanya satu lapisan lapik di dalam boleh ditanggalkan. Jangan cuba tanggalkan bahagian asas secara paksa.
- Lapisan yang ditanggalkan boleh dipasang semula, namun begitu anda perlu tahu bahawa lekatan mungkin lemah disebabkan oleh habuk, dsb. pada permukaan pelekat.

การทำให้ความกระชับกับส่วนข้างแน่นขึ้นเล็กน้อย

เมื่อติดแผ่นนุ่มส่วนเสริมเข้ากับส่วนข้างให้หนาขึ้น จะทำให้ความกระชับกับส่วนข้างของศีรษะแน่นขึ้นเล็กน้อย พลิกส่วนใดส่วนหนึ่งผ่านช่องว่าง ดังที่แสดงด้วย (c) ในรูปภาพ และพิลัมป้องกันออกจากแผ่นนุ่ม ตรวจสอบทิศทางของแผ่นให้รู้ในแผ่นนุ่มตรงกับส่วนข้าง ดังที่แสดงในรูปภาพ แล้วติดแผ่นนุ่มเข้ากับส่วนข้าง หลังจากติดเสร็จแล้ว ให้พลิกส่วนข้างอีกครั้งเพื่อให้อกกลับสู่สถานะเดิม ติดแผ่นนุ่มเข้ากับส่วนข้างอีกด้านหนึ่งในลักษณะเดียวกัน

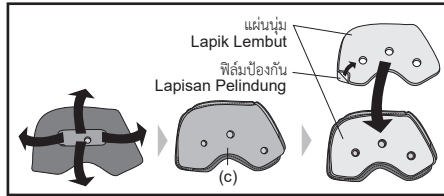

Ketatkan Sedikit Kesesuaian Bahagian Sisi

Apabila lapik lembut pilihan dipasang pada bahagian sisi untuk menebalkan bahagian, kesesuaian untuk bahagian sisi kepala dapat diketatkan sedikit.

Pusingkan kedua-dua bahagian sisi melalui bukaan seperti yang ditunjukkan oleh (c) dalam lukisan. Tanggalkan lapisan pelindung daripada lapik lembut. Periksa arah lapik supaya lubang pada lapik lembut sejajar dengan lubang di bahagian sisi seperti yang ditunjukkan dalam lukisan, kemudian pasangkan lapik lembut pada bahagian sisi. Selepas pemasangan, pusingkan bahagian sisi sekali lagi untuk kembali ke keadaan asal bahagian. Pasang lapik lembut pada bahagian sisi lain dengan cara yang sama.

การทำให้ความกระชับกับส่วนข้างแน่นขึ้น

เมื่อสอดแผ่นแข็งส่วนเสริมใส่ในส่วนข้างให้หนาขึ้น จะทำให้ความกระชับกับส่วนข้างของศีรษะแน่นขึ้น สอดแผ่นแข็งผ่านช่องว่างในส่วนข้างที่ด้านใดด้านหนึ่ง ดังที่แสดงในรูปภาพ ก่อนจะสอดแผ่นแข็ง คุณต้องตรวจสอบให้แน่ใจว่าได้ทำให้ทิศทางของแผ่นมันคงแล้ว เพื่อให้รู้ในแผ่นแข็งตรงกับรูในส่วนข้าง

- หลังจากสอดแผ่นแล้ว ให้ตรวจสอบว่าแผ่นเข้าที่กับทั้งสี่มุมอย่างเหมาะสม
- เมื่อสอดแผ่นแข็งไม่สะดวก ให้พลิกส่วนข้างผ่านช่องว่างวางแผ่นแข็งไว้ด้านบนของส่วนข้าง แล้วพลิกส่วนข้างอีกครั้งเพื่อให้อกกลับสู่สถานะเดิม

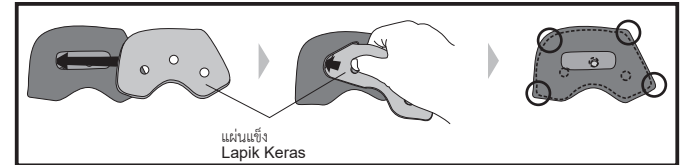

Ketatkan Kesesuaian Bahagian Sisi

Apabila lapik keras pilihan dimasukkan ke bahagian sisi untuk menebalkan bahagian, kesesuaian untuk bahagian sisi kepala dapat diketatkan.

Masukkan lapik keras melalui bukaan di kedua-dua bahagian sisi seperti yang ditunjukkan dalam lukisan. Sebelum memasukkan lapik keras, pastikan anda mengesahkan arah lapik supaya lubang pada lapik keras sejajar dengan lubang di bahagian sisi.

Pasang lapik keras pada bahagian sisi lain dengan cara yang sama.

- Selepas memasukkan lapik, pastikan lapik dipasang dengan betul di empat penjuru.
- Apabila sukar untuk memasukkan lapik keras, pusingkan bahagian sisi melalui bukaan, letakkan lapik keras di atas bahagian sisi, kemudian pusingkan bahagian sisi sekali lagi untuk kembali ke keadaan asal bahagian.

การทำให้ความกระชับกับส่วนข้างหลวมลง

เมื่อถอดส่วนข้างออกหนึ่งชิ้นเพื่อให้บางลง จะทำให้ความกระชับกับส่วนข้างของศีรษะหลวมลง พลิกส่วนข้างของขนาดมาตรฐานผ่านช่องว่าง ถอดชั้นบนของแผ่นด้านในออก หลังจากถอดออกแล้ว ให้พลิกส่วนข้างอีกครั้งเพื่อให้กลับสู่สถานะเดิม

- โปรดทราบว่าสามารถถอดแผ่นด้านในออกได้ชิ้นเดียวเท่านั้น อย่าพยายามถอดส่วนฐานออกอย่างรุนแรง
- สามารถติดชิ้นที่ถอดออกได้อีกครั้ง แต่ให้ระวังว่าการยึดอาจเหนียวแน่นน้อยลงเนื่องจากมีฝุ่น ฯลฯ บนพื้นผิวยึด

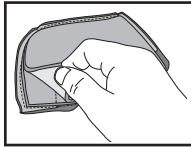

ขนาดของแผ่นรองสำหรับส่วนข้าง / Saiz lapik bahagian sisi

		XS	S	M	L	XL	XXL
ชิ้นส่วนเสริม / Pilihan	สวมใส่แบบแน่น / Ketat	เพิ่มแผ่นแข็งหรือแผ่นนุ่ม Tambah lapik keras atau lapik lembut.					
มาตรฐาน / Standard		F9				F5	
ชิ้นส่วนเสริม / Pilihan	สวมใส่แบบหลวมสบาย / Longgar	F5*				—	

* เปลี่ยนเป็น F5 (ชิ้นส่วนเสริม) หรือถอดแผ่น F9 ออกหนึ่งชิ้น

* Tukar kepada F5 (pilihan) atau tanggalkan satu lapisan daripada lapik F9.

Longgarkan Kesesuaian Bahagian Sisi

Apabila lapisan bahagian sisi ditanggalkan untuk menjadikan bahagian sisi lebih nipis, kesesuaian untuk bahagian sisi kepala dapat dilonggarkan.

Pusingkan bahagian sisi saiz standard melalui bukaan. Tanggalkan lapisan atas lapik di dalam. Selepas menanggalkan, pusingkan bahagian sisi sekali lagi untuk kembali ke keadaan asal bahagian.

- Ambil perhatian bahawa hanya satu lapisan lapik di dalam boleh ditanggalkan. Jangan cuba tanggalkan bahagian asas secara paksa.
- Lapisan yang ditanggalkan boleh dipasang semula, namun begitu anda perlu tahu bahawa lekatan mungkin lemah disebabkan oleh habuk, dsb. pada permukaan pelekat.

แผ่นส่วนเสริมสำหรับส่วนคอ

การเปลี่ยนส่วนคอเป็นแผ่นส่วนเสริมจะทำให้แน่นพอดียิ่งขึ้น หากต้องการสั่งซื้อขนาดที่ถูกต้อง ให้ดูตารางต่อไปนี้ ขั้นตอนการถอดและติดตั้งแผ่นส่วนเสริมเหมือนกับขั้นตอนของส่วนคอมาตรฐาน

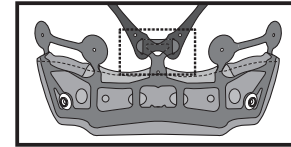

ขนาดของแผ่นรองสำหรับส่วนคอ / Saiz lapik bahagian leher

		XS	S	M	L	XL	XXL
ชิ้นส่วนเสริม / Pilihan	สวมใส่แบบแน่น / Ketat	S13		M13	L13	XL13	
มาตรฐาน / Standard		S9		M9	L9	XL9	

Lapik Pilihan untuk Bahagian Leher

Menggantikan bahagian leher dengan lapik pilihan boleh menjadikan kesesuaian lebih ketat. Rujuk jadual berikut untuk memesan saiz yang betul.

Prosedur untuk menanggalkan dan memasang lapik pilihan adalah sama seperti pada bahagian leher standard.

ข้อสังเกตสำคัญเกี่ยวกับการจัดการ ชิ้นส่วนภายใน

- เมื่อติดหรือปลดตัวยึด คุณควรจับใกล้ตัวยึดและปฏิบัติอย่างระมัดระวัง รัศมีตัวยึดให้มั่นคงแน่นเข้าที่ดังคลิก
- คุณสามารถทำความสะอาดชิ้นส่วนด้านในโดยการซักด้วยมือหรือซักด้วยเครื่องซักผ้าหลังจากใส่ไว้ในคางยักซักผ้า โปรดซักด้วยความระมัดระวัง ใช้น้ำในอุณหภูมิห้องหรือน้ำอุ่น และผงซักฟอกที่มีคุณสมบัติเป็นกลาง ใช้ผ้าขนหนูแห้งบีบชิ้นส่วนเบาๆ แล้วล้างให้แห้งในที่ร่ม เพื่อป้องกันความเสียหายในส่วนที่เป็นพลาสติกของชิ้นส่วนภายใน อย่าบิดจนแรงเกินไปและอย่าพับหรืองอส่วนที่เป็นพลาสติก ให้ความระมัดระวังเป็นพิเศษ หากคุณใช้เครื่องซักผ้า ห้ามอบชิ้นส่วนภายในด้วยเครื่องอบผ้า ไม้เป่าลม หรือไดร์ที่ใช้อัลตราโซนิกอื่นใด เนื่องจากความร้อนอาจทำให้วัสดุเสียหายได้ สำหรับชิ้นดูดซับแรงกระแทก (ส่วนโพลีเอทิลีน) ควรใช้ผ้านุ่มชุบน้ำสบู่อ่อนที่มีคุณสมบัติเป็นกลางและให้เปียกแล้วเช็ดออก ปล่อยให้ชิ้นดูดซับแรงกระแทกแห้งในที่ร่ม ห้ามตากชิ้นดูดซับแรงกระแทกโดยได้รับแสงแดดโดยตรง หรือใช้เครื่องอบทุกชนิด เนื่องจากชิ้นดูดซับแรงกระแทกอ่อนไหวต่อความร้อนอย่างมาก หากชิ้นดูดซับแรงกระแทกได้รับความร้อนสูงไม่ว่าในลักษณะใด โปรดติดต่อตัวแทนจำหน่ายของคุณหรือติดต่อ SHOEI โดยตรงเพื่อทำการประเมินความปลอดภัย เพื่อป้องกันความเสียหาย ห้ามใช้สารทำความสะอาดต่อไปนี้: น้ำร้อนที่มีอุณหภูมิเกิน 40°C น้ำเกลือ สารช่วยทำความสะอาดที่มีฤทธิ์เป็นกรดหรือด่าง เบนซิน ทินเนอร์ น้ำมันเบนซิน หรือตัวทำละลายอินทรีย์ชนิดอื่น ๆ ผลิตภัณฑ์ทำความสะอาดกระจก ผลิตภัณฑ์ทำความสะอาดทุกชนิดที่ประกอบด้วยตัวทำละลายอินทรีย์
- แผ่นชิ้นกลางประกอบด้วยทาสี เมื่อทำความสะอาดแผ่นชิ้นกลาง ให้ใช้ล้างทุกส่วนที่ประกอบด้วยทาสี หากทำความสะอาดแผ่นชิ้นกลางโดยอดส่วนใด ๆ ออกอาจทำให้สายรัดเสียหายได้

Notis Penting tentang Pengendalian Bahagian Dalam

- Apabila mengetatkan atau melonggarkan klip, anda hendaklah memegang dekat dengan klip dan melakukan dengan berhati-hati. Ketatkan klip dengan kuat sehingga ia klik pada tempatnya.
- Anda boleh membersihkan bahagian dalam dengan menggunakan tangan atau menggunakan mesin basuh selepas memasukkan bahagian tersebut ke dalam jaring dobi. Lakukan dengan berhati-hati ketika mencuci. Gunakan air suhu bilik atau air suam dan bahan pencuci neutral. Perah bahagian itu dengan tuala kering secara perlahan-lahan dan keringkan di tempat teduh. Untuk mencegah kerosakan pada kawasan plastik bahagian dalam, jangan perah dengan kuat dan jangan lipat atau bengkokkan kawasan plastik. Berhati-hati jika anda menggunakan mesin basuh. Jangan keringkan bahagian dalam dengan pengering pakaian, pengering rambut atau sebarang jenis pengering mekanikal yang lain kerana haba boleh merosakkan bahan. Pelapik penyerap impak (bahagian busa polistirena) hendaklah dibasahkan dengan kain lembut yang dicelup di dalam larutan sabun dan air yang tidak berapa kuat, kemudian lap. Berikan masa untuk pelapik penyerap impak mengering di tempat teduh. Jangan keringkan pelapik penyerap impak di bawah sinaran matahari atau menggunakan sebarang jenis pengering mekanikal, kerana pelapik penyerap impak sangat sensitif terhadap haba. Jika pelapik penyerap impak terdedah kepada haba yang tinggi, hubungi pengedar atau SHOEI secara terus untuk mendapatkan penilaian keselamatan. Untuk mencegah kerosakan, jangan guna sebarang bahan pencuci berikut: air panas melebihi 40°C; air garam; sebarang bahan pencuci berasid atau berkalkali; benzina, pencair, gasolin, atau pelarut organik lain; pencuci kaca; atau sebarang pencuci yang mengandungi pelarut organik.

- Lapik tengah terdiri daripada enam bahagian. Apabila membersihkan lapik tengah, basuh dengan semua bahagian yang dipasang. Jika lapik tengah dibersihkan dengan mana-mana bahagian ditanggalkan, pengikat mungkin rosak.